

English



Svenska



Deutsch



Čeština



ةبرعلا



Français



Polski



Italiano



Nederlands



Español



Dansk



日本語



Magyar



Português



한국어



Ελληνικά



WiFi Trail Camera

User Manual

English

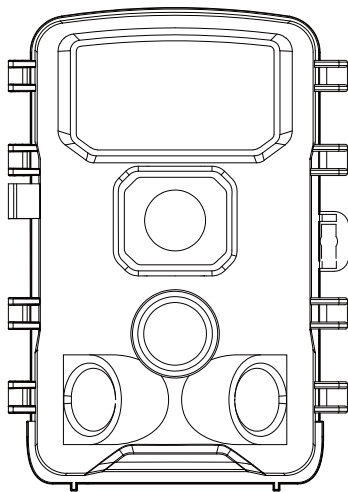

V20250725-D16

Catalog

1.Package Content.....	01
2.Button Function Introduction.....	01
3.System Setting.....	03
4.APP Download and Installation.....	08
5.Device and Smartphone Connection.....	09
6.Installation and Positioning.....	12
7.USB Connection and Use Card Reader.....	13
8.Specification Sheet.....	14

1.Package Content

1*USB Cable, 1*Strap, 1*Hunting Camera, 1*User Manual

2.Button Function Introduction

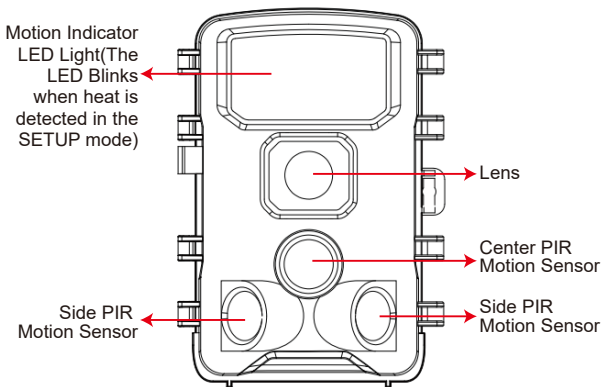

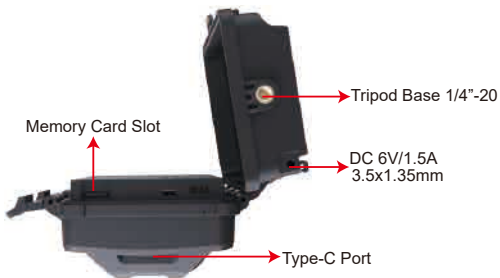

3.System Setting

3.1.Power ON/OFF & System Setting

After installing the batteries, switch the slider to the "**SETUP**" position to set it. In **TEST** mode, the infrared light is turned off, and you can set parameters, check the camera, manually take and view photos and videos, etc. Note: Please replace the batteries in **OFF** mode.

3.1.1. Switch the slider from "**OFF**" to "**SETUP**" mode to turn on the device.

3.1.2. Press **UP/DOWN** button to switch between photo and video modes.

3.1.3. Press the **MENU** button to bring up the settings menu, and press the **OK** button to save the settings.

3.1.4. Press the **MENU** button again to return to the previous level or exit.

3.1.5. Switch the slider to "**OFF**" to turn off the camera power.

3.2.Advanced Settings

Item	Setting (Bold=default)	Description
Mode	Motion detection	Set the shortest time gap between photo/video, to avoid SD card full of similar photos/videos.

	Timelapse normal	Turn on time lapse mode and the camera will take photos, videos or photo+video automatically between time gap, for example every 10 seconds. Note: When this function is turned on, the PIR sensor does not work.
	Timelapse video	Used to record video at situations like sunrise and sunset that require long-term recording but do not change much in the scene, which saves memory space and presents better results! Note: When this function is turned on, the PIR sensor does not work.
Work Time	Off On	If select Off, the camera will work 7/24, If select On, you can set the camera working time range.
Photo or Video	Photo /Video/ Photo+Video	Select the camera working mode, if select Photo+Video mode, the camera will take a photo before record video.
Photo Resolution	Smart Best Photo , 2MP, 8MP, 16MP, 24MP, 32MP, 42MP, 48MP, 64MP, 84MP	The higher the resolution, the better the photo quality. The larger the file, the larger the SD card capacity occupied.

Video Resolution	Smart Best Video , 720P, 1080P, 2.7K, 4K, 6K, 8K	The higher the resolution, the better the video quality. The larger the file, the larger the SD card capacity occupied.
Photo Series	1P/2P/3P/4P/5P	The number of photos taken in sequence each time the camera is triggered.
Video Length	5-59 seconds , 1min, 2mins, 3mins	Attention: We recommend you to set the video length within 10 seconds, and not set it too long to save battery and avoid occupying too much SD card storage space.
Audio Recording	On/Off	Select the option to set if record video with sound or not.
Shot Lag	5 seconds-1 hour	After the camera triggers shooting, within the set interval time, the camera will not take/record photos. This can prevent the SD card from being filled with duplicate files.
PIR Sensitivity	Low Middle High	The sensitivity of PIR sensors can be affected by changes of ambient temperature. When the ambient temperature is high, the "high" setting is more suitable for capturing distant animals, while the "medium"/"low" setting is more suitable for cold weather. Note: If the time lapse function is enabled, PIR will not work.

Side Motion Sensor	On/ Off	The sensors on both sides will be deactivate.
Motion Filter	On Off	After activation, prevent false trigger. After the PIR was trigger, use video algorithms to analyze whether there are moving objects in front of the lens.
Motion Test	The if PIR sensor work normally.	Test if PIR is working properly
Fill Light Distance	Near, Middle, Far	Here are 3 options to select.
Camera Name	Set the camera name	Set the camera name
Date & Time	Set the date and time of the camera.	Use the UP/DOWN button to set the date and time, and press the OK button to confirm
Date Format	D/M/Y or M/D/Y or Y/M/D	Press UP/DOWN button to select date format, press OK button to confirm.
Time Format	24H 12H	If the 12H format is set, AM will be displayed in the morning and PM will be displayed in the afternoon after the time.
Loop Record	On Off	If turned on, when the memory card is full, earliest file will be deleted and recording will continue. If turned off, when the memory card is full, recording will stop

Beep Sound	On Off	The default is "on", and when "off" is selected, the speaker will not sound when button is pressed.
Memory Card Format	No Yes	After formatting the memory card with the camera, all files will be deleted. Note: Please format the memory card on this camera for the first time using it
Language	English, Deutsch, Francais, Español, Nederlands, Italiano, Polski, 简体中文, 한국어, 日本語, Русский	Select the language you want to use.
Password Protection	Off On	1.Set a 4-digit numerical power on password to protect your camera. 2.If you forget your password, long press the UP button and OK button together, (don't let goof your fingers),then turn the power to "SETUP" to automatically clear the password upon camera startup. And the camera will unlock.
Factory Reset	No Yes	Selecting " YES " will restore the system to its factory settings.

3.3.Playback Mode

Take the camera from its installation position, switch the slider to "**SETUP**", press the **Replay** button bring up to enter playback mode. Press the **UP/DOWN** buttons to view the captured pictures or videos. When playing back video files, press the **OK** button to play and pause. Press the **Replay** button to return to standby mode.

3.3.1 Delete current file

Using this function, you can delete the currently selected picture or video from the camera's memory card. In playback mode, press the **MENU** button, select "**Delete current file**" and press **OK** to confirm.

3.3.2 Delete all files

Using this function, you can delete all photos and videos from the camera's memory card. In playback mode, press the **MENU** button, select "**Delete all files**", and press the **OK** button to confirm.

4.APP Download and Installation

Method 1: Search for "**TrailCam Go**" on Google Play on Android phones or Apple Store on iOS phones to download and install.

Method 2: Please scan the QR code below using your Android or IOS phone to download the "TrailCam Go" app.



5. Device and Smartphone Connection

5.1. Switch the power slider to **SETUP** or **ON** mode, turn on the Bluetooth and **WiFi** settings of the phone. Short press the "TrailCam Go" app icon, prompt for privacy permission, confirm agreement, and ensure that the smartphone have connect to the camera normally as shown in Figure 1.

5.2. Click "+" to add device, select the device type as Wi-Fi camera, please make sure the camera is turned on and near you as shown in Figure 1-3.

5.3. If a single camera is connected, please click on "**Connect Camera**". If multiple cameras are added, please click on "**Connect Other Cameras**". Select the Bluetooth name you want to connect to, and the camera will automatically connect as shown in Figure 4.

5.4 During the connection process, you will be prompted to use a temporary WLAN network to connect to your device. Click "**Join**", and once the connection is successful, a camera name or location input interface will pop up. Please input and save it, and then enter the main page as shown in Figure 5-7.

5.5. When the camera enters the preview interface, click on "**Map**" to find the location of the camera. Click on "**Camera List**" and edit the location of each device as shown in Figure 8.

Note: When using, please confirm if your smartphone location is turned on. The location information of "TrailCam Go" requires permission. Please click on "Allow when using".

5.6. Short press the Homepage icon, select the camera tab you want to preview or do some setting. Here you can view

information such as battery/storage/camera name as shown in Figure 9.

5.7. Short press the camera icon on bottom left to enter preview interface, here you can control camera to take photo or video as shown in Figure 10.

5.8. Short press on the Gallery to view videos and photos, delete/share files, and save the captured files in smartphone instead of in the camera's storage card as Figure 11.

5.9. Short press the setting icon to enter the parameter setting interface, where you can set the time, working mode, recording/photography mode, etc. as Figure 12.



Figure 1



Figure 2



Figure 3



Figure 4



Figure 5



Figure 6



Figure 7



Figure 8



Figure 9



Figure 10



Figure 11



Figure 12

6. Installation and Positioning

6.1. If you want to put the camera on the wall.

6.1.1. Mark the installation position with the help of a metal plate and punch holes on the wall.

6.1.2. Place the green component(Rubber plug) into the hole.

6.1.3. Fix the fixing kit according to the method shown in the picture.

6.1.4. Place the camera in the position you have chosen and fix it in the position you have chosen.

6.2. If you want to put the camera on a tree.

6.2.1.Thread the installation strap through the bracket on the back of the camera, tie it to a tree, and adjust the position of the camera.

6.2.2.If you are worried that the camera may fall off, you can also use the fixing kit and mounting strap together to ensure that the camera is firmly fixed in the correct position.

6.3. Calibrate Camera

6.3.1. To verify whether the camera effectively monitors the selected area, move the switch to the SETUP state and secure the camera.

6.3.2. Within the desired monitoring area, try walking repeatedly in front of the camera at different distances and angles. When walking, the camera's LED indicator light will flash, indicating that it is within the monitoring range. If the camera's LED light is not lit, it indicates that it is outside the monitoring range.

6.3.3. The results verified through testing will help you find

the best location to install the camera.

6.3.4. The height of placing the camera above the ground should vary depending on the size of the animal being photographed. Generally, a height of 1-2 meters is preferred.

6.3.5. Ensure that the camera is not subjected to unnecessary interference during operation. When fixing the Hunting camera, it is important to choose a good angle and position to ensure that you can obtain the best image during the day. If the camera is pointing towards the sun, it may cause some glare.

7. USB Connection and Use Card Reader

Connect the camera to the computer using a USB cable. The camera will automatically turn on.

7.1. After connect the camera to computer, a disk named "Removable Disk" will appear automatically.

7.2. Double click on the disk and find the folder "DCIM".

7.3. You can copy or cut photos and video files to your computer. Alternatively, you can insert a storage card into a card reader on your computer.

8. Specification Sheet

Screen	2.0 inch
Photo Resolution	Smart Best Photo, 4MP, 8MP, 16MP, 24MP, 32MP, 42MP, 48MP, 64MP, 84MP
Video Resolution	Smart Best Video, 720P, 1080P, 2.7K, 4K, 6K, 8K
Menu language	English, Deutsch, Francais, Español, Nederlands, Italiano, Polski, 简体中文, 한국어, 日本語, Русский,
Memory Card	SD card support up to 128GB
Wi-Fi/APP	2.4G/TrailCam Go (WiFi hunting camera can't connect to home Wi-Fi router.)
USB	TYPE-C
DC Power Source	DC power source 6V/1.5A
Battery	8X1.5V Alkaline battery
Microphone	Built-in
Speaker	Built-in
Working Temperature	-20 C to +60 C
Storage Temperature	-30 C to +70 C
Dimension	138x100x65mm

9. Information to User

This device complies with Part 15 of the FCC Rules. Operation is subject to the following conditions:

- (1) This device may not cause harmful interference, and
- (2) This device must accept any interference received, including interference that may cause undesired operation.

Please Note: This equipment has been tested and found to comply with the limits for a Class B digital device, pursuant to part 15 of the FCC Rules. These limits are designed to provide reasonable protection against harmful interference in a residential installation.

This equipment generates uses and can radiate radio frequency energy and, if not installed and used in accordance with the instructions, may cause harmful interference to radio communications. However, there is no guarantee that interference will not occur in a particular installation. If this equipment does cause harmful interference to radio or television reception, which can be determined by turning the equipment off and on, the user is encouraged to try to correct the interference by one or more of the following measures:

- Reorient or relocate the receiving antenna.
- Increase the separation between the equipment and the receiver.
- Connect the equipment into an outlet on a circuit different from that to which the receiver is connected.
- Consult the dealer or an experienced radio/TV technician for help.

Caution: To comply with the limits for an FCC Class B computing device, always use the signal cord and power cord supplied with this unit.

The Federal communications Commission warns that changes or modifications to the unit not expressly approved by the party responsible for compliance could void the user's authority to operate the equipment.

Caméra de Surveillance WiFi

Manuel d'Utilisation

Français

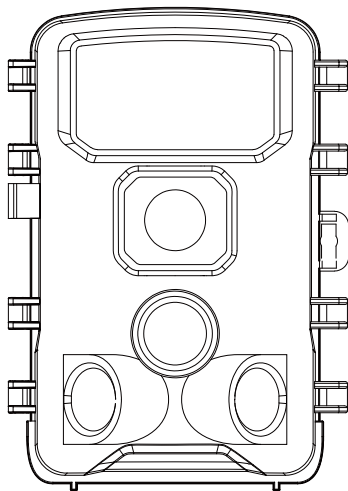

Catalogue

1.Contenu Du Coffret.....	17
2.Introduction De la Fonction Du Bouton.....	17
3.Réglage Du Système.....	19
4.Téléchargement Et Installation De L'applica- tion.....	24
5.Connexion WiFi De L'appareil Et Du Smart- phone.....	25
6.Installation Et Positionnement.	29
7.Connexion USB Et Utilisation D'un Lecteur De Cartes.....	30
8.Fiche Technique.....	31

1.Contenu Du Coffret

1 * Câble USB, 1 * Sangle, 1 * Caméra de chasse, 1 * Manuel d'utilisation

2. Introduction To Button Functions

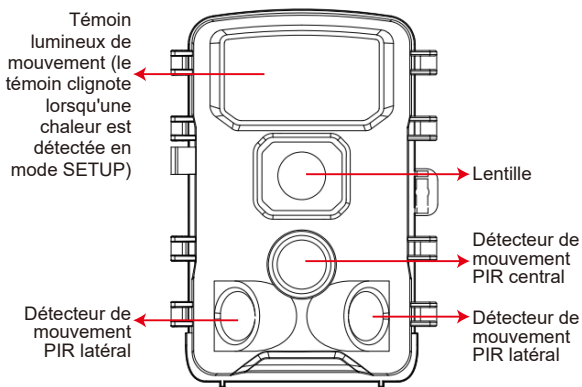

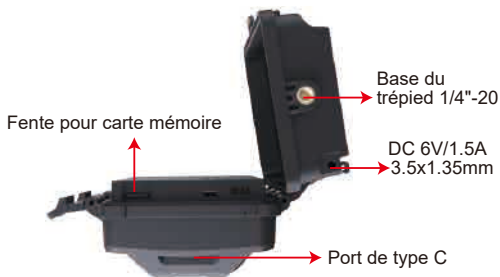
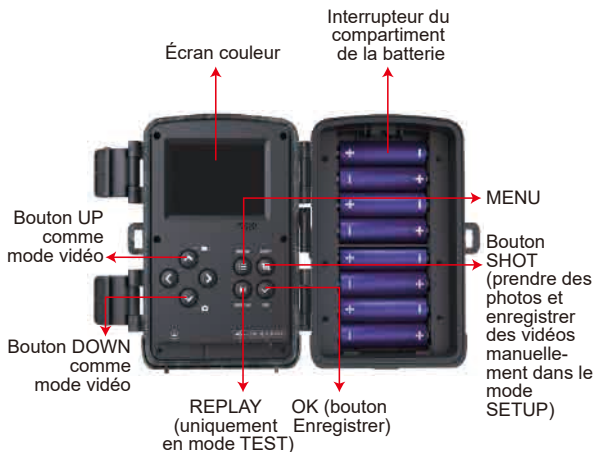

3. Réglage Du Système

3.1 Alimentation en courant ouvrir/fermer& Réglage du système

Après avoir installé les batteries, basculez le curseur à la position "**SETUP**" pour le régler. En mode **test**, la lumière infrarouge est éteinte et vous pouvez définir des paramètres, vérifier l'appareil photo, prendre et afficher manuellement les photos et les vidéos, etc. **Remarque:** Veuillez remplacer les batteries en mode **OFF**

3.1.1. Faites passer le curseur du mode "**OFF**" au mode "**SETUP**" pour allumer l'appareil.

3.1.2. Appuyez sur les boutons **UP/DOWN** pour basculer entre les modes photo et vidéo.

3.1.3. Appuyez sur la touche **MENU** pour afficher le menu des paramètres et appuyez sur la touche **OK** pour enregistrer les paramètres.

3.1.4. Appuyez à nouveau sur la touche **MENU** pour revenir au niveau précédent ou quitter.

3.1.5. Positionnez le curseur sur "**OFF**" pour mettre l'appareil hors tension.

3.2.Paramètres Avancés

Projet	Mettre en place	Descriptions
Mode	Détection de mouvement	Réglez l'écart de temps le plus court entre la photo / la vidéo, pour éviter une carte SD pleine de photos / vidéos similaires.

	Laps de temps normal	Allumez le mode laps de temps et l'appareil photo prendra automatiquement des photos, des vidéos ou des photos + entre l'écart temporel, par exemple toutes les 10 secondes. Remarque: Lorsque cette fonction est activée, le capteur PIR ne fonctionne pas.
	Vidéo de laps de temps	Utilisé pour enregistrer des vidéos dans des situations comme le lever du soleil et le coucher du soleil qui nécessitent un enregistrement à long terme, mais ne changent pas beaucoup dans la scène, ce qui économise de l'espace mémoire et présente de meilleurs résultats! Remarque: Lorsque cette fonction est activée, le capteur PIR ne fonctionne pas.
Temps de travail	Fermer ouvrir	Si Sélectionnez Off, la caméra fonctionnera 7/24, si vous sélectionnez, vous pouvez définir la plage de temps de travail de la caméra.
Photo ou vidéo	Photo / vidéo / photo + vidéo	Sélectionnez le mode de travail de l'appareil photo, si sélectionnez le mode vidéo + vidéo, l'appareil photo prendra une photo avant d'enregistrer la vidéo.
Résolution photo	Meilleure photo intelligente ,84MP,64MP,48MP,42MP,32MP,24MP,16MP,8MP,4MP	Option de résolution photo: plus la résolution est élevée, meilleure est la qualité de la photo. Plus le fichier est grand, plus la capacité de la carte SD est grande

Résolution vidéo	Meilleure photo intelligente ,8k,6K,4K,2.7K,1080P,720P	Choisissez une résolution vidéo. Plus la résolution est élevée, meilleure est la qualité vidéo. Plus le fichier est grand, plus la capacité de la carte SD est grande
Prenez des photos continues	1P/2P/3P/4P/5P	Le nombre de photos prises en séquence chaque fois que l'appareil photo est déclenché
Durée de la vidéo	5-59 secondes , 1 min, 2 minutes, 3 minutes	Attention: nous vous recommandons de définir la longueur de la vidéo dans les 10 secondes, et de ne pas le régler trop longtemps pour enregistrer la batterie et éviter d'occuper trop d'espace de stockage de cartes SD.
Enregistrement audio	ouvrir/fermer	Sélectionnez l'option pour définir si enregistrez la vidéo avec le son ou non.
Retard de détection	5 secondes-1 heure	Après que l'appareil photo ait déclenché la prise de vue, dans le temps d'intervalle de réglage, l'appareil photo ne prendra pas / n'enregistrera pas les photos. Cela peut empêcher que la carte SD d'être remplie de fichiers en double
Sensibilité au PIR	Baisser Moyen Haut	La sensibilité des capteurs PIR peut être affectée par les changements de température ambiante. Lorsque la température ambiante est élevée, le réglage "élevé" convient plus à la capture d'animaux lointains, tandis que le réglage "moyen" / "bas" est plus adapté au froid Remarque: si la fonction de laps de temps est activée, PIR ne fonctionnera pas

Capteur de mouvement latéral	ouvrir/ fermer	Les capteurs des deux côtés seront désactivés.
Filtre de mouvement	ouvrir/ fermer	Après l'activation, empêchez le faux déclencheur. Une fois le PIR déclencheur, utilisez des algorithmes vidéo pour analyser s'il y a des objets en mouvement devant l'objectif.
Test de mouvement	Le capteur PIR fonctionne normalement.	Tester si PIR fonctionne correctement
Remplissez la distance légère	Près, au milieu, loin	Voici 3 options à sélectionner.
Nom de l'appareil photo	Définir le nom de la caméra	Définir le nom de la caméra
Date et heure	Réglez la date et l'heure de la caméra.	Utilisez le bouton UP/DOWN pour régler la date et l'heure, et appuyez sur le bouton OK pour confirmer.
Format de date	D/M/Y ou M/D/Y ou Y/M/D	Appuyez sur les boutons UP/DOWN pour sélectionner le format de la date, puis appuyez sur le bouton OK pour confirmer.
Format de l'heure	24H 12H	Si le format 12H est défini, AM sera affiché le matin et PM sera affiché l'après-midi après l'heure.

Record de boucle	ouvrir/ fermer	Si cette option est activée, lorsque la carte mémoire est pleine, le fichier le plus ancien est supprimé et l'enregistrement se poursuit. S'il est désactivé, l'enregistrement s'arrête lorsque la carte mémoire est pleine.
Son bip	Ouvrir fermer	La valeur par défaut est "on", et lorsque "off" est sélectionné, le haut-parleur n'émet pas de son lorsque l'on appuie sur la touche.
Format de carte mémoire	Nier être	Après avoir formaté la carte SD avec l'appareil photo, tous les fichiers seront supprimés. Remarque : Veuillez formater la carte SD sur cet appareil photo lors de la première utilisation.
Langue	English, Deutsch, Français, Español, Nederlands, Italiano, Polski, 简体中文, 한국어, 日本語, Русский.	Sélectionnez la langue que vous souhaitez utiliser.
Mot de passe de protection	Fermer ouvrir	1. Définissez un mot de passe numérique à 4 chiffres pour protéger votre appareil photo. 2. si vous oubliez votre mot de passe, appuyez longuement sur le bouton UP et le bouton OK en même temps (ne laissez pas vos doigts s'égarer), puis mettez l'appareil sous tension sur "SETUP" pour effacer automatiquement le mot de passe au démarrage de l'appareil. L'appareil photo se déverrouillera.

Rétablir les paramètres d'usine	Nier être	La sélection de " Confirmer " rétablit les paramètres d'usine du système.
---------------------------------	-----------	--

3.3. Playback Mode

Retirez la caméra de sa position d'installation, placez le curseur sur "**SETUP**", appuyez sur le bouton **Replay** pour passer en mode lecture. Appuyez sur les boutons haut/bas pour visualiser les images ou les vidéos capturées. Lors de la lecture de fichiers vidéo, appuyez sur le bouton **OK** pour lire et mettre en pause. Appuyez sur le bouton **Replay** pour revenir au mode veille.

3.3.1. Supprimer le fichier actuel

Cette fonction permet de supprimer la photo ou la vidéo sélectionnée sur la carte mémoire de l'appareil photo. En mode lecture, appuyez longuement sur le bouton **MENU**, sélectionnez "**Supprimer le fichier actuel**" et appuyez sur **OK** pour confirmer.

3.3.2. Supprimer tous les fichiers

Cette fonction permet de supprimer toutes les photos et vidéos de la carte mémoire de l'appareil photo. En mode lecture, appuyez longuement sur le bouton **MENU**, sélectionnez "**Supprimer tout**" et appuyez sur le bouton **OK** pour confirmer.

4. Téléchargement Et Installation De L'application

Méthode 1 : Recherchez "**TrailCam Go**" sur Google Play sur les téléphones Android ou Apple Store sur les téléphones iOS pour le télécharger et l'installer.

Méthode 2 : Scannez le code QR ci-dessous à l'aide de

votre téléphone Android ou IOS pour télécharger l'application "TrailCam Go".



5. Connexion WiFi De L'appareil Et Du Smartphone

5.1. Mettez le curseur d'alimentation en mode **SETUP** ou **ON**, activez les paramètres **Bluetooth** et **WiFi** du téléphone. Appuyez brièvement sur l'icône de l'application "Trail Cam Go", demandez l'autorisation de confidentialité, confirmez l'accord et assurez-vous que le smartphone se connecte normalement à la caméra, comme illustré à la Figure 1.

5.2. Cliquez sur "+" pour ajouter un appareil, Sélectionnez le type d'appareil comme caméra Wi-Fi, assurez-vous que la caméra est allumée et proche de vous comme le montre la Figure1-3.

5.3. Si une seule caméra est connectée, cliquez sur "**Connexion à la caméra**". Si plusieurs caméras sont ajoutées, cliquez sur "**Connexion à une autre caméras**". Sélectionnez le nom Bluetooth auquel vous souhaitez vous connecter, et la caméra se connectera automatiquement

comme le montre la figure 4.

5.4. Au cours du processus de connexion, vous serez invité à utiliser un réseau WLAN temporaire pour vous connecter à votre appareil. Cliquez sur "**Rejoindre**", et une fois la connexion établie, une interface de saisie du nom ou de l'emplacement de la caméra s'affiche. Saisissez-le et enregistrez-le, puis accédez à la page principale, comme indiqué sur la figure 5-7.

5.5. Lorsque la caméra entre dans l'interface de prévisualisation, cliquez sur "**Carte**" pour trouver l'emplacement de la caméra. Cliquez sur "**Liste des caméras**" et modifiez l'emplacement de chaque appareil, comme le montre la figure 8.

Remarque : lors de l'utilisation, vérifiez que la fonction de localisation de votre smartphone est activée. Les informations de localisation de "TrailCam Go" nécessitent une autorisation. Cliquez sur "Autoriser lors de l'utilisation".

5.6. Appuyez brièvement sur l'icône de la page d'accueil, sélectionnez l'onglet de la caméra que vous souhaitez prévisualiser ou régler. Vous pouvez afficher des informations telles que la batterie/le stockage/le nom de l'appareil photo, comme le montre la figure 9.

5.7. Appuyez brièvement sur l'icône de la caméra en bas à gauche pour accéder à l'interface de prévisualisation. contrôler l'appareil photo pour prendre des photos ou des vidéos, comme le montre la figure 10.

5.8. Appuyez brièvement sur la Galerie pour visualiser les vidéos et les photos, supprimer/partager les fichiers et enregistrer les fichiers capturés sur le smartphone plutôt que sur la carte de stockage de l'appareil photo, comme le



Figure 7



Figure 8



Figure 9



Figure 10



Figure 11



Figure 12

6. Installation Et Positionnement

6.1.Si vous souhaitez installer la caméra au mur.

6.1.1. Marquer la position d'installation à l'aide d'une plaque métallique et percer des trous sur le mur.

6.1.2. Placez le composant vert (bouchon en caoutchouc) dans le trou.

6.1.3. Fixer le kit de fixation selon la méthode indiquée sur l'image.

6.1.4. Placez l'appareil photo dans la position que vous avez choisie et fixez-le dans la position que vous avez choisie.

6.2.Si vous souhaitez placer l'appareil photo sur un arbre.

6.2.1. Passez la sangle d'installation dans le support situé à l'arrière de l'appareil photo, attachez-la à un arbre et réglez la position de l'appareil photo.

6.2.2. Si vous craignez que l'appareil photo ne tombe, vous pouvez également utiliser le kit de fixation et la sangle de montage pour vous assurer que l'appareil photo est fermement fixé dans la bonne position.

6.3. Étalonnage De La Caméra

6.3.1. Pour vérifier si la caméra surveille effectivement la zone sélectionnée, placez le commutateur en position SETUP et fixez la caméra.

6.3.2. Dans la zone de surveillance souhaitée, essayez de marcher plusieurs fois devant la caméra à différentes distances et sous différents angles. Lorsque vous marchez, le voyant DEL de la caméra clignote, indiquant qu'elle se

trouve dans la zone de surveillance. Si le voyant DEL de la caméra n'est pas allumé, cela signifie qu'elle se trouve en dehors de la zone de surveillance.

6.3.3. Les résultats vérifiés par les tests vous aideront à trouver le meilleur emplacement pour installer la caméra.

6.3.4. La hauteur de la caméra par rapport au sol doit varier en fonction de la taille de l'animal photographié. En général, une hauteur de 1 à 2 mètres est préférable.

6.3.5. Assurez-vous que l'appareil photo n'est pas soumis à des interférences inutiles pendant son fonctionnement. Lors de la fixation de l'appareil photo de chasse, il est important de choisir un bon angle et une bonne position afin d'obtenir la meilleure image possible pendant la journée. Si la caméra est orientée vers le soleil, elle peut provoquer des éblouissements.

7. Connexion USB Et Utilisation D'un Lecteur De Cartes. Connectez l'appareil photo à l'ordinateur à l'aide d'un câble USB. L'appareil photo s'allume automatiquement.

7.1. Après avoir connecté l'appareil photo à l'ordinateur, un disque nommé "Disque amovible" apparaît automatiquement.

7.2. Double-cliquez sur le disque et trouvez le dossier "DCIM".

7.3. Vous pouvez copier ou couper des photos et des fichiers vidéo sur votre ordinateur. Vous pouvez également insérer une carte de stockage dans le lecteur de cartes de votre ordinateur.

8. Fiche Technique

Écran	2.0 inch
Résolution photo	Meilleure photo intelligente,84MP,64MP,48MP,42MP,32MP,24MP,16MP,8MP,4MP
Meilleure vidéo	Meilleure vidéo intelligente ,8K,6K,4K,2.7K,1080P,720P
Langue du menu	English,Deutsch,Francais,Español, Nederlands, Italiano, Polski, 简体中文, 한국어, 日本語, Русский,
Carte mémoire	Prise en charge de la carte SD jusqu'à 128 Go
Wi-Fi/APP	2.4G/Trail Cam Go
USB	TYPE-C
Source d'alimentation DC	Source d'alimentation DC 6V / 1.5A
Batterie	8X1.5A Aalkaline battery
Microphone	Intégré
Haut-parleur	Intégré
Température de travail	-20 C to +60 C
Température de stockage	-30 C to +70 C
Dimensions de l'appareil	138x100x65mm

WiFi-Trail-Kamera

Benutzerhandbuch

Deutsch

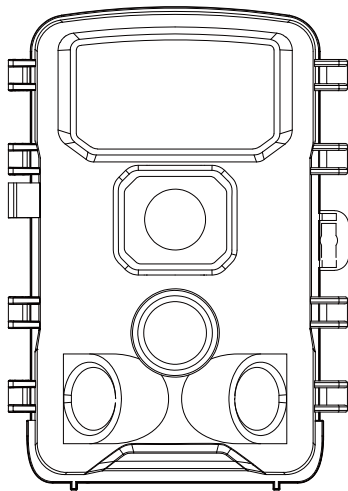

Katalog

1.Lieferumfang.....	32
2.Funktion Der Tasten.....	32
3.Systemeinstellung	34
4.APP-Download Und Installation.....	39
5.Verbindung Von Gerät Und Smartphone über WLAN.....	40
6.Installation Und Positionierung.....	44
7.USB-Verbindung Und Verwendung Des Kartenlesers.....	45
8.Spezifikationen.....	46

1. Lieferumfang

1*USB-Kabel, 1*Tragegurt, 1*Jagdkamera, 1*Benutzerhandbuch

2.Button Funktion Einführung

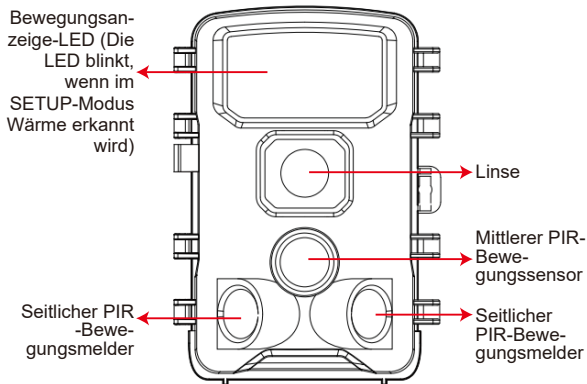

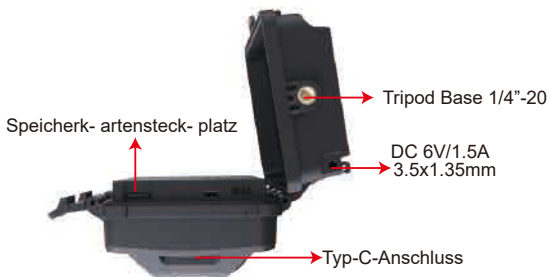
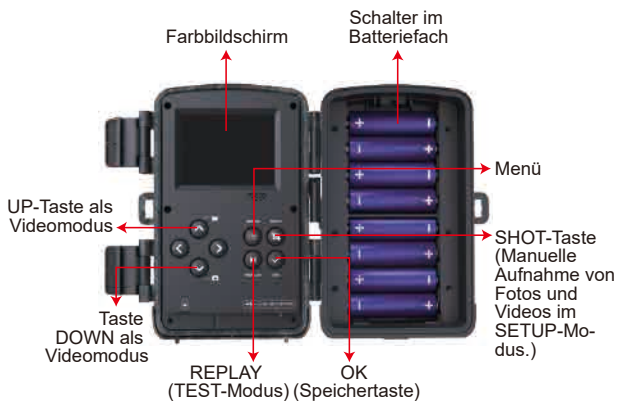

3. Systemeinstellung

3.1 Ein- / Ausschalten & Systemeinstellung

Nach dem Einsetzen der Batterien den Schieberegler in die "SETUP"-Position verschieben, um das Gerät einzustellen. Im **Testmodus** wird das Infrarotlicht ausgeschaltet, und Sie können Parameter einstellen, die Kamera überprüfen, manuell Fotos und Videos aufnehmen und anzeigen usw.

Hinweis: Bitte Batterien im **AUS**-Modus ersetzen.

3.1.1. Schieben Sie den Regler von "AUS" in den "SETUP"-Modus, um das Gerät einzuschalten.

3.1.2. Drücken Sie die **UP/DOWN**-Taste, um zwischen Foto- und Videomodi zu wechseln.

3.1.3. Drücken Sie die **MENÜ**-Taste, um das Einstellungs-menü aufzurufen, und drücken Sie die OK-Taste, um die Einstellungen zu speichern.

3.1.4. Drücken Sie erneut die **MENÜ**-Taste, um zum vorherigen Level zurückzukehren oder zu verlassen.

3.1.5. Schieben Sie den Regler auf "AUS", um die Kamera auszuschalten.

3.2. Erweiterte Einstellungen

Artikel	Einstellung	Beschreibung
Modus	Bewegungserkennung	Setzen Sie den kürzesten Zeitabstand zwischen Foto/Video, um zu vermeiden, dass die SD-Karte mit ähnlichen Fotos/Videos gefüllt wird.

Modus	Standard-Zeitraffer	Aktivieren Sie den Zeitraffermodus, und die Kamera nimmt automatisch Fotos, Videos oder Foto+Video zwischen den Zeitintervallen auf, z. B. alle 10 Sekunden. Hinweis: Bei Aktivierung dieser Funktion funktioniert der PIR-Sensor nicht.
	Zeitraffer-Video	Wird verwendet, um Videos in Situationen wie Sonnenaufgang und Sonnenuntergang aufzunehmen, die eine langfristige Aufzeichnung erfordern, aber im Szenario nicht viel ändern. Dadurch wird Speicherplatz gespart und bessere Ergebnisse erzielt! Hinweis: Bei Aktivierung dieser Funktion funktioniert der PIR-Sensor nicht.
Arbeitszeit	Ein Aus	Wenn "Aus" ausgewählt ist, funktioniert die Kamera 7/24. Wenn "Ein" ausgewählt ist, können Sie den Arbeitszeitbereich der Kamera einstellen.
Foto oder Video	Foto/Video/ Foto+Video	Wählen Sie den Kameramodus aus. Wenn der Foto+Video-Modus ausgewählt ist, nimmt die Kamera vor der Videoaufnahme ein Foto auf.
Fotoauflösung	Intelligentes Bestfoto , 84MP, 64MP, 48MP, 42MP, 32MP, 24MP, 16MP, 8MP, 4MP	Optionen für die Fotoauflösung: Je höher die Auflösung, desto besser die Fotoqualität. Je größer die Datei, desto größer der von der SD-Karte belegte Speicherplatz.

Videoauflösung	Intelligentes Bestvideo , 8k, 6K, 4K, 2,7K, 1080P, 720P	Wählen Sie eine Videoauflösung. Je höher die Auflösung, desto besser die Videoqualität. Je größer die Datei, desto größer der von der SD-Karte belegte Speicherplatz.
Fotoburst	1P/2P/3P/4P/5P	Anzahl der aufeinanderfolgenden Fotos, die jedes Mal aufgenommen werden, wenn die Kamera ausgelöst wird
Videolänge	5-59 Sekunden, 1 Minute, 2 Minuten, 3 Minuten	Achtung: Wir empfehlen, die Videolänge auf maximal 10 Sekunden festzulegen, um Batterie zu sparen und zu vermeiden, dass zu viel Speicherplatz auf der SD-Karte belegt wird.
Tonaufnahme	Ein Aus	Wählen Sie die Option, ob Videos mit Ton aufgezeichnet werden sollen oder nicht.
Erkennungsverzögerung	5 Sekunden - 1 Stunde	Nachdem die Kamera die Aufnahme ausgelöst hat, nimmt sie innerhalb des festgelegten Intervalls keine Fotos/Videos auf. Dadurch wird verhindert, dass die SD-Karte mit doppelten Dateien gefüllt wird.
PIR-Empfindlichkeit	Niedrig Mittel Hoch	Die Empfindlichkeit der PIR-Sensoren kann durch Änderungen der Umgebungstemperatur beeinflusst werden. Bei hoher Umgebungstemperatur ist die "Hoch"-Einstellung besser geeignet, um entfernte Tiere zu erfassen, während die "Mittel"/"Niedrig"-Einstellung für kaltes Wetter besser geeignet ist. Hinweis: Wenn die Zeitrafferfunktion aktiviert ist, funktioniert der PIR nicht.

Seitlicher Bewegungssensor	Ein Aus	Die Sensoren auf beiden Seiten werden deaktiviert.
Bewegungsfilter	Ein Aus	Nach der Aktivierung verhindert der Bewegungsfilter Fehlauflösungen. Nachdem der PIR ausgelöst wurde, werden Videoalgorithmen verwendet, um zu analysieren, ob sich bewegende Objekte vor der Linse befinden.
Bewegungstest	Ob der PIR-Sensor normal funktioniert.	Der Test, ob der PIR ordnungsgemäß funktioniert.
Ausleuchtungsabstand	Nah, mittel, fern	Hier gibt es 3 Optionen zur Auswahl.
Kameraname	Stellen Sie den Kameranamen ein	Stellen Sie den Kameranamen ein
Datum & Uhrzeit	Stellen Sie das Datum und die Uhrzeit der Kamera ein.	Verwenden Sie die UP/DOWN -Taste, um das Datum und die Uhrzeit einzustellen, und drücken Sie die OK -Taste, um zu bestätigen.
Datumsformat	TT/MM/JJ oder MM/TT/JJ oder JJ/MM/TT	Drücken Sie die UP/DOWN -Taste, um das Datumsformat auszuwählen, und drücken Sie die OK -Taste, um zu bestätigen.
Zeitformat	24H 12H	Wenn das 12H-Format eingestellt ist, wird AM morgens und PM nachmittags nach der Zeit angezeigt.

Loop-Aufzeichnung	Ein Aus	Wenn aktiviert, wird bei vollem Speicher die älteste Datei gelöscht, und die Aufzeichnung wird fortgesetzt. Wenn deaktiviert, wird die Aufzeichnung bei vollem Speicher gestoppt.
Signalton	Ein Aus	Die Standardeinstellung ist "Ein", und wenn "Aus" ausgewählt ist, gibt der Lautsprecher keinen Ton ab, wenn eine Taste gedrückt wird.
Speicherartenformat	Nein Ja	Nach dem Formatieren der SD-Karte werden alle Dateien gelöscht. Hinweis: Bitte formatieren Sie die SD-Karte bei der ersten Verwendung.
Sprache	Englisch, Deutsch, Französisch, Spanisch, Niederländisch, Italienisch, Polnisch, Chinesisch (vereinfacht), Koreanisch, Japanisch, Russisch.	Wählen Sie die gewünschte Sprache aus.
Passwortschutz	Ein Aus	<ol style="list-style-type: none"> ein 4-stelliges numerisches Einschaltpasswort festlegen, um Ihre Kamera zu schützen. wenn Sie Ihr Passwort vergessen haben, drücken Sie lange die UP-Taste und die OK-Taste zusammen (lassen Sie Ihre Finger nicht verrutschen), dann schalten Sie die Kamera auf "SETUP", um das Passwort beim Einschalten der Kamera automatisch zu löschen. Und die Kamera wird entsperrt.

Werkseinstellungen wiederherstellen	Nein Ja	Durch Auswahl von 'Bestätigen' werden die Werkseinstellungen des Systems wiederhergestellt.
-------------------------------------	------------	---

3.3 Wiedergabemodus

Nehmen Sie die Kamera aus ihrer Installationsposition, verschieben Sie den Schieberegler in den "**SETUP**"-Modus und drücken Sie die **Replay** -Taste, um in den Wiedergabemodus zu gelangen. Drücken Sie die **UP/DOWN**-Tasten, um die aufgenommenen Bilder oder Videos anzuzeigen. Beim Abspielen von Videodateien drücken Sie die **OK**-Taste, um abzuspielen und zu pausieren. Drücken Sie die **Replay** -Taste, um in den Standby-Modus zurückzukehren.

3.3.1. Aktuelle Datei löschen

Mit dieser Funktion können Sie das aktuell ausgewählte Bild oder Video von der Speicherkarte der Kamera löschen. Im Wiedergabemodus die **MENU**-Taste lange drücken, 'Aktuelle Datei löschen' auswählen und **OK** drücken, um zu bestätigen.

3.3.2. Alle Dateien löschen

Mit dieser Funktion können Sie alle Bilder und Videos von der Speicherkarte der Kamera löschen. Im Wiedergabemodus die **MENU**-Taste lange drücken, '**Alle löschen**' auswählen und **OK** drücken, um zu bestätigen.

4. APP-Download Und Installation

4.1. Methode 1: Suchen Sie auf Android- Telefon im Google Play Store oder auf iOS-Telefon im Apple Store nach

"TrailCam Go", um die App herunterzuladen und zu installieren.

4.2. Methode 2: Scannen Sie den untenstehenden QR-Code mit Ihrem Android- oder iOS-Telefon, um die App "TrailCam Go" herunterzuladen.



5. Gerät Und Smartphone-Verbindung

5.1. Schieben Sie den Stromschieberegler in den **SETUP**- oder **EIN**-Modus, aktivieren Sie die Bluetooth- und **WLAN**-Einstellungen des Telefons. Tippen Sie kurz auf das Symbol der "Trail Cam Go"-App, stimmen Sie die Datenschutzbestimmungen zu, und stellen Sie sicher, dass das Telefon wie in Abbildung 1 mit der Kamera verbunden ist.

5.2. Klicken Sie auf "+", um ein Gerät hinzuzufügen. Wählen Sie den Gerätetyp als Wi-Fi-Kamera aus, und stellen Sie sicher, dass die Kamera eingeschaltet ist und sich in Ihrer Nähe befindet, wie in Abbildung 1-3 gezeigt.

5.3. Wenn Sie eine einzelne Kamera verbinden möchten, klicken Sie auf "**Kamera Verbinden**". Wenn mehrere Kameras hinzugefügt werden sollen, klicken Sie auf

"Andere Kameras Verbinden". Wählen Sie den Bluetooth-Namen aus, mit dem Sie eine Verbindung herstellen möchten, und die Kamera wird automatisch verbunden, wie in Abbildung 4 gezeigt.

5.4. Während des Verbindungsvorgangs werden Sie aufgefordert, ein temporäres WLAN-Netzwerk zu verwenden, um eine Verbindung zu Ihrem Gerät herzustellen. Klicken Sie auf **"Verbinden"**, und sobald die Verbindung erfolgreich hergestellt wurde, wird eine Eingabeschnittstelle für den Kameranamen oder den Standort angezeigt. Geben Sie ihn ein und speichern Sie ihn, und gehen Sie dann zur Hauptseite, wie in Abbildung 5-7 gezeigt.

5.5. Wenn die Kamera die Vorschauoberfläche erreicht hat, klicken Sie auf **"Karte"**, um den Standort der Kamera zu finden. Klicken Sie auf **"Kamera-Liste"**, und bearbeiten Sie den Standort jedes Geräts, wie in Abbildung 8 gezeigt.

Hinweis: Überprüfen Sie, ob die Standortfunktion Ihres Smartphones aktiviert ist. Die Standortinformationen von 'TrailCam Go' erfordern Berechtigungen. Bitte klicken Sie auf 'Zulassen nur während der Nutzung'.

5.6. Tippen Sie auf das Startseiten-Symbol, wählen Sie den Kameratab aus, den Sie anzeigen oder einstellen möchten. Hier können Sie Informationen wie Batterie/Speicher/Kameraname anzeigen, wie in Abbildung 9 gezeigt.

5.7. Tippen Sie auf das Kamera-Symbol unten links, um zur Vorschauoberfläche zu gelangen. Hier können Sie die Kamera steuern, um Fotos oder Videos aufzunehmen, wie in Abbildung 10 gezeigt.

5.8. Tippen Sie auf die Galerie, um Videos und Fotos anzuzeigen, Dateien zu löschen/teilen und die aufgenommenen Dateien im Smartphone anstelle der Speicherkarte der Kamera zu speichern, wie in Abbildung 11 gezeigt.

5.9. Tippen Sie auf das Einstellungssymbol, um zur Parameter-Einstellungsoberfläche zu gelangen, wo Sie die Uhrzeit, den Arbeitsmodus, den Aufnahme-/Fotomodus usw. einstellen können, wie in Abbildung 12 gezeigt.



Abbildung 1



Abbildung 2



Abbildung 3



Abbildung 4



Abbildung 5



Abbildung 6



Abbildung 7



Abbildung 8



Abbildung 9



Abbildung 10



Abbildung 11



Abbildung 12

6. Installation Und Positionierung

6.1. Wenn Sie die Kamera an die Wand montieren möchten.

6.1.1. Markieren Sie die Installationsposition mit Hilfe einer Metallplatte und bohren Sie Löcher in die Wand.

6.1.2. Setzen Sie das grüne Element (Gummistopfen) in das Loch ein.

6.1.3. Befestigen Sie das Befestigungsset gemäß der in der Abbildung gezeigten Methode.

6.1.4. Platzieren Sie die Kamera an der von Ihnen gewählten Position und befestigen Sie sie.

6.2. Wenn Sie die Kamera an einem Baum montieren möchten.

6.2.1. Fädeln Sie das Montageband durch die Halterung auf der Rückseite der Kamera, binden Sie es an einen Baum und stellen Sie die Position der Kamera ein.

6.2.2. Wenn Sie befürchten, dass die Kamera herunterfallen könnte, können Sie auch das Befestigungsset und das Montageband zusammen verwenden, um sicherzustellen, dass die Kamera fest an der richtigen Position befestigt ist.

6.3. Kamera Kalibrieren

6.3.1. Um zu überprüfen, ob die Kamera den ausgewählten Bereich effektiv überwacht, bewegen Sie den Schalter in den SETUP-Zustand und befestigen Sie die Kamera.

6.3.2. Versuchen Sie innerhalb des gewünschten Überwachungsbereichs wiederholt vor der Kamera in verschiedenen Entfernungen und Winkeln zu gehen. Beim Gehen blinkt die LED-Anzeige der Kamera, was darauf hinweist,

dass sie sich im Überwachungsbereich befindet. Wenn die LED-Anzeige der Kamera nicht leuchtet, bedeutet dies, dass sie sich außerhalb des Überwachungsbereichs befindet.

6.3.3. Die durch Tests überprüften Ergebnisse helfen Ihnen, den besten Installationsort für die Kamera zu finden.

6.3.4. Die Höhe, in der die Kamera über dem Boden platziert wird, sollte je nach Größe des fotografierten Tieres variieren. Im Allgemeinen wird eine Höhe von 1-2 Metern bevorzugt.

6.3.5. Stellen Sie sicher, dass die Kamera während des Betriebs nicht unnötig gestört wird. Bei der Befestigung der Jagdkamera ist es wichtig, einen guten Winkel und eine gute Position zu wählen, um sicherzustellen, dass Sie tagsüber das beste Bild erhalten. Wenn die Kamera auf die Sonne gerichtet ist, kann dies zu einigen Blendungen führen.

7.USB-Verbindung Und Verwendung des Kartenlesers

Verbinden Sie die Kamera mit dem Computer über ein USB-Kabel. Die Kamera wird automatisch eingeschaltet.

7.1. Nach dem Anschließen der Kamera an den Computer erscheint automatisch ein Laufwerk mit dem Namen "Wechseldatenträger".

7.2.Doppelklicken Sie auf das Laufwerk und finden Sie den Ordner 'DCIM'.

7.3.Sie können Fotos- und Videodateien auf Ihren Computer kopieren oder ausschneiden. Alternativ können Sie eine Speicherkarte in einen Kartenleser an Ihrem Computer einlegen.

8. Spezifikationen

Bildschirm	2,0 Zoll
Fotoauflösung	Intelligentes Bestfoto, 84MP, 64MP, 48MP, 42MP, 32MP, 24MP, 16MP, 8MP, 4MP
Videoauflösung	ntelligentes Bestvideo, 8K, 6K, 4K, 2,7K, 1080P, 720P
Menüsprache	Englisch, Deutsch, Französisch, Spanisch, Niederländisch, Italienisch, Polnisch, Chinesisch (vereinfacht), Koreanisch, Japanisch, Russisch
Speicherkarte	SD-Karte bis zu 128 GB
Wi-Fi/APP	2,4G/Trail Cam Go
USB	TYP-C
DC-Stromquelle	DC-Stromquelle 6V/1,5A
Batterie	8X1,5A Alkalibatterie
Mikrofon	Integriert
Lautsprecher	Integriert
Betriebstemperatur	-20 °C bis +60 °C
Lagertemperatur	-30 °C bis +70 °C
Abmessung	138x100x65mm

Fotrappola WiFi

Manuale Utente

Italiano

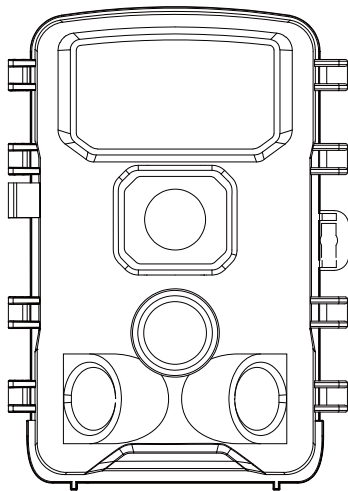

Catalogare

1.Contenuto Del Pacco.....	47
2.PULLA FUNZIONE INTRODUZIONE.....	47
3.Impostazioni Di Sistema.....	49
4.Scaricare E Installazione Dell'app.....	54
5.Connessione WIFI Di Dispositivo E Smart- phone	55
6.Installazione E Posizionamento.	59
7.Connessione USB E Usa Lettore Di Schede.....	60
8. Foglio Di Specifica	61

1.Contenuto del Pacco

1* Cavo USB , 1* Cinturino , 1*Camera da Caccia, 1*Manuale Dell'utente

2. ULLA FUNZIONE INTRODUZIONE

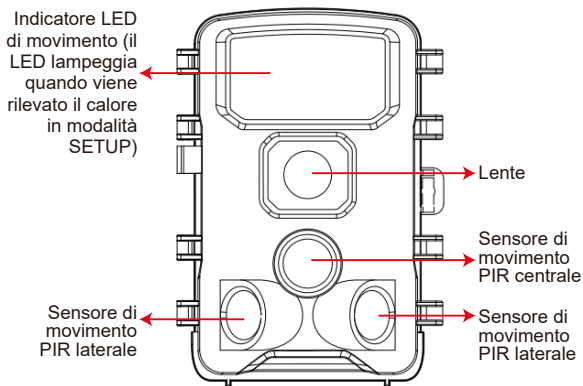

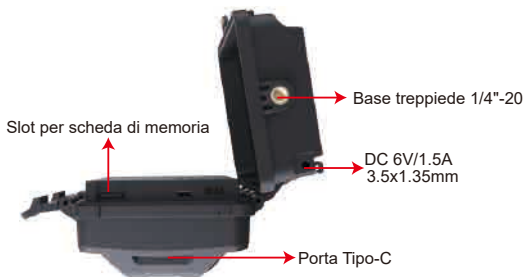
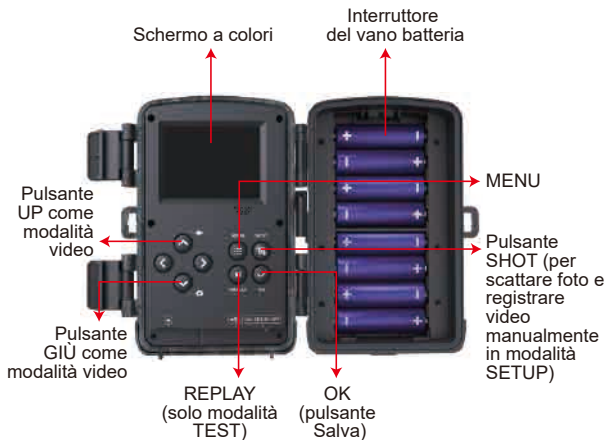

3. Impostazioni di Sistema

3.1. Fonte Acceso /Spento & Impostazioni di sistema

Dopo aver installato le batterie, portare il cursore in posizione "**SETUP**" per impostarlo. In modalità **TEST** , la luce a infrarossi è spenta ed è possibile impostare i parametri, controllare la telecamera, scattare e visualizzare manualmente foto e video, ecc. Nota: sostituire le batterie in modalità **OFF**.

3.1.1. Passare il cursore dalla modalità "**OFF**" a "**SETUP**" per accendere il dispositivo.

3.1.2. Premere il pulsante **UP/DOWN** per passare dalla modalità foto a quella video.

3.1.3. Premere il pulsante **MENU** per visualizzare il menu delle impostazioni e premere il pulsante **OK** per salvare le impostazioni.

3.1.4. Premere nuovamente il pulsante **MENU** per tornare al livello precedente o uscire.

3.1.5. Portare il cursore su "**OFF**" per spegnere la fotocamera.

3.2. Impostazioni Avanzate

Progetto	Impostare	Descrizione
Modalità	Rilevamento del movimento	Imposta il divario temporale più breve tra foto/video, per evitare la scheda SD piena di foto/video simili.

Modalità	Tempo di tempo normale	Accendi Time Lapse Modalità e la fotocamera scattano foto, video o foto+video automaticamente tra il gap del tempo, ad esempio ogni 10 secondi. Nota: quando questa funzione è attivata, il sensore PIR non funziona.
	Video time-lapse	Utilizzato per registrare video in situazioni come Sunrise e Sunset che richiedono una registrazione a lungo termine ma non cambiano molto nella scena, il che salva lo spazio di memoria e presenta risultati migliori! Nota: quando questa funzione è attivata, il sensore PIR non funziona.
Tempo di lavoro	Spento Acceso	Se seleziona OFF, la fotocamera funzionerà 7/24, se seleziona ON, è possibile impostare l'intervallo di tempo di lavoro della fotocamera.
Foto o video	Foto /video/ foto+video	Seleziona la modalità di lavoro della fotocamera, se seleziona foto+modalizza video, la fotocamera scatta una foto prima di registrare video.
Risoluzione fotografica	Miglior Foto intelligente ,84MP,64MP,48MP, 42MP,32MP,24MP,1 6MP,8MP,4MP	Opzione di risoluzione fotografica: maggiore è la risoluzione, migliore è la qualità della foto. Maggiore è il file, maggiore è la capacità della scheda SD occupata

Risoluzione video	Miglior video intelligente ,8k,6K,4K,2.7K,1080P,720P	Scegli una risoluzione video. Maggiore è la risoluzione, migliore è la qualità del video. Maggiore è il file, maggiore è la capacità della scheda SD occupata
Foto scoppio	1P/2P/3P/4P/5P	Il numero di foto scattate in sequenza ogni volta che viene attivata la fotocamera
Lunghezza del video	5-59 secondi , 1 minuto, 2 minuti, 3 minuti	ATTENZIONE: ti consigliamo di impostare la lunghezza del video entro 10 secondi e di non impostarla troppo a lungo per risparmiare la batteria ed evitare di occupare troppo spazio di archiviazione della scheda SD.
Registrazione audio	Acceso / Spento	Seleziona l'opzione per impostare se Registra video con suono o meno.
Ritardo di rilevamento	5 secondi-1 ora	Dopo che la fotocamera innesca, entro il tempo di intervallo impostato, la fotocamera non scatta/registrarà foto. Ciò può impedire che la scheda SD venga riempita con file duplicati
Sensibilità PIR	Basso Alto	La sensibilità dei sensori PIR può essere influenzata dai cambiamenti della temperatura ambiente. Quando la temperatura ambiente è alta, l'impostazione "alta" è più adatta per catturare animali distanti, mentre l'ambiente "medio"/"basso" è più adatto per il freddo Nota: se la funzione di lapse temporale è abilitata, PIR non funzionerà

Sensore di movimento laterale	Acceso / Spento	I sensori su entrambi i lati saranno disattivati.
Filtro di movimento	Acceso Spento	Dopo l'attivazione, prevenire il falso trigger. Dopo che il PIR è stato innescato, usa gli algoritmi video per analizzare se ci sono oggetti in movimento davanti all'obiettivo.
Test di movimento	Il sensore IF PIR funziona normalmente.	Test se PIR funziona correttamente
Riempire la distanza della luce	Vicino, al centro, lontano	Ecco 3 opzioni da selezionare.
Nome della fotocamera	Imposta il nome della fotocamera	Imposta il nome della fotocamera
Data e ora	Imposta la data e l'ora della fotocamera.	Utilizzare il pulsante su/giù per impostare la data e l'ora e premere il pulsante OK per confermare
Formato data	D/M/Y O M/D/Y O Y/M/D	Premere il pulsante su/giù per selezionare il formato della data, premere il pulsante OK per confermare.
Formato orario	24H 12H	Se il formato 12h è impostato, AM verrà visualizzato al mattino e PM verrà visualizzato nel pomeriggio dopo il tempo

Record di loop	Spento Acceso	Se attivato, quando la scheda di memoria è piena, il primo file verrà eliminato e la registrazione continuerà. Se spento, quando la scheda di memoria è piena, la registrazione si fermerà
Sound segnalibro	Spento Acceso	L'impostazione predefinita è " ON " e quando viene selezionato " OFF ", l'altoparlante non suonerà quando viene premuto il pulsante.
Formato della scheda di memoria	Negare Sì	Dopo aver formattato la scheda SD con la fotocamera, tutti i file verranno eliminati. Nota: formatta la scheda SD su questa fotocamera per la prima volta utilizzandola
Lingua	English, Deutsch, Français, Español, Nederlands, Italiano, Polski, 简体中文, 한국어, 日本語, Русский.	Seleziona la lingua che desideri utilizzare.
Protezione della password	Acceso Spento	<ol style="list-style-type: none"> 1. Impostare una password di accensione numerica di 4 cifre per proteggere la fotocamera. 2. Se si dimentica la password, premere a lungo il pulsante UP e il pulsante OK insieme (non lasciare che le dita si inceppino), quindi portare l'alimentazione su "SETUP" per cancellare automaticamente la password all'avvio della fotocamera. La fotocamera si sbloccherà.

Ripristinare le impostazioni predefinite	Negare Sì	La selezione di "conferma" ripristinerà il sistema alle sue impostazioni di fabbrica.
--	--------------	---

3.3. Playback Modalità

Prendere la telecamera dalla sua posizione di installazione, spostare il cursore su "**SETUP**", premere il pulsante **Replay** per accedere alla modalità di riproduzione. Premere i pulsanti su/giù per visualizzare le immagini o i video acquisiti. Durante la riproduzione dei file video, premere il pulsante **OK** per riprodurre e mettere in pausa. Premere il pulsante **Replay** per tornare alla modalità standby.

3.3.1. Cancellare il file corrente

Questa funzione consente di eliminare l'immagine o il video attualmente selezionato dalla scheda di memoria della fotocamera. In **MENU** di riproduzione, premere a lungo il pulsante Modalità, selezionare "**Elimina file corrente**" e premere **OK** per confermare.

3.3.2. Cancellare tutti i file

Con questa funzione è possibile eliminare tutte le immagini e i video dalla scheda di memoria della fotocamera. In **MENU** di riproduzione, premere a lungo il pulsante Modalità, selezionare "**Elimina tutto**" e premere il pulsante **OK** per confermare.

4. Scaricare e Installazione Dell'app

Metodo 1: cercare "**TrailCam Go**" su Google Play su telefoni Android o Apple Store su telefoni iOS per scaricarla e installarla.

Metodo 2: scansionare il codice QR qui sotto con il proprio telefono Android o IOS per scaricare l'app "TrailCam Go".



5. Connessione wifi di dispositivo e smartphone

5.1. Portare il cursore di accensione su **SETUP** o **ON Mode**, attivare le impostazioni **Bluetooth** e **WiFi** del telefono. Premere brevemente l'icona dell'app "Trail Cam Go", richiedere l'autorizzazione alla privacy, confermare il consenso e assicurarsi che lo smartphone si connetta normalmente alla fotocamera come mostrato nella Figura 1.

5.2. Fare clic su "+" per aggiungere un dispositivo, selezionare il tipo di dispositivo come videocamera Wi-Fi e assicurarsi che la videocamera sia accesa e vicina, come mostrato nella Figura 1-3.

5.3. Se viene collegata una sola telecamera, fare clic su "**Collega la fotocamera**". Se si aggiungono più telecamere, fare clic su "**Collega un'altra fotocamera**". Selezionare il nome del Bluetooth a cui ci si vuole connettere e la telecamera si conatterà automaticamente come mostrato nella Figura 4.

5.4. Durante il processo di connessione, verrà richiesto di utilizzare una rete WLAN temporanea per connettersi al dispositivo. Fare clic su "**Accedi**" e, una volta che la connessione è riuscita, apparirà un'interfaccia per l'immissione del nome o della posizione della telecamera. Inserirlo e salvarlo, quindi accedete alla pagina principale, come mostrato nella Figura 5-7.

5.5. Quando la telecamera entra nell'interfaccia di anteprima, fare clic su "**Mappa**" per individuare la posizione della telecamera. Fare clic su "**Elenco fotocamera**" e modificare la posizione di ciascun dispositivo, come mostrato nella Figura 8.

Nota: durante l'utilizzo, verificare che la localizzazione dello smartphone sia attivata. Le informazioni sulla posizione di 'TrailCam Go' richiedono un'autorizzazione. Fare clic su "Consenti durante l'uso".

5.6. Premere brevemente l'icona Homepage, selezionare la scheda della telecamera di cui si desidera visualizzare l'anteprima o eseguire alcune impostazioni. Qui è possibile visualizzare informazioni quali batteria/stoccaggio/nome della fotocamera, come mostrato nella Figura 9.

5.7. Premere brevemente l'icona della fotocamera in basso a sinistra per accedere all'interfaccia di anteprima.

controllare la fotocamera per scattare foto o girare video, come mostrato nella Figura 10.

5.8. Premere brevemente sulla Galleria per visualizzare video e foto, cancellare/condividere i file e salvare i file

acquisiti nello smartphone invece che nella scheda di memoria della fotocamera, come mostrato nella Figura 11.

5.9. Premere brevemente l'icona di impostazione per accedere all'interfaccia di impostazione dei parametri, dove è possibile impostare l'ora, la modalità di lavoro, la modalità di registrazione/fotografia, ecc. come mostrato nella Figura 12.



Figura 1



Figura 2



Figura 3



Figura 4



Figura 5



Figura 6



Figura 7



Figura 8



Figura 9

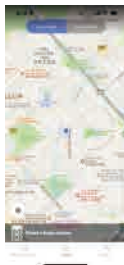

Figura 10



Figura 11



Figura 12

6. Installazione e Posizionamento

6.1. Se si desidera installare la telecamera a parete.

6.1.1. Segnare la posizione di installazione con l'aiuto di una piastra metallica e praticare dei fori sulla parete.

6.1.2. Inserire il componente verde (tappo di gomma) nel foro.

6.1.3. Fissare il kit di fissaggio secondo il metodo illustrato nella figura.

6.1.4. Posizionare la telecamera nella posizione prescelta e fissarla nella posizione prescelta.

6.2. Se si desidera posizionare la fotocamera su un albero.

6.2.1. Infilare la cinghia di montaggio attraverso la staffa sul retro della fotocamera, legarla a un albero e regolare la posizione della fotocamera.

6.2.2. Se si teme che la fotocamera possa cadere, è possibile utilizzare il kit di fissaggio e la cinghia di montaggio insieme per garantire che la fotocamera sia saldamente fissata nella posizione corretta.

6.3 Calibrazione della Telecamera

6.3.1. Per verificare se la telecamera monitora effettivamente l'area selezionata, spostare l'interruttore sullo stato SETUP e fissare la telecamera.

6.3.2. All'interno dell'area di monitoraggio desiderata, provare a camminare ripetutamente davanti alla telecamera a diverse distanze e angolazioni. Quando si cammina, la spia LED della telecamera lampeggia, indicando che si trova all'interno dell'area di monitoraggio. Se la spia LED

della telecamera non è accesa, significa che si trova al di fuori dell'area di monitoraggio.

6.3.3. I risultati verificati attraverso i test vi aiuteranno a trovare la posizione migliore per l'installazione della telecamera.

6.3.4. L'altezza da terra della telecamera deve variare in base alle dimensioni dell'animale da fotografare. In generale, è preferibile un'altezza di 1-2 metri.

6.3.5. Assicurarsi che la telecamera non subisca interferenze inutili durante il funzionamento. Quando si fissa la telecamera da caccia, è importante scegliere una buona angolazione e posizione per poter ottenere le immagini migliori durante il giorno. Se la telecamera è rivolta verso il sole, può causare un certo abbagliamento.

7. Connessione USB e usa lettore di schede.

Collegare la fotocamera al computer mediante un cavo USB. La fotocamera si accende automaticamente.

7.1. Dopo aver collegato la fotocamera al computer, appare automaticamente un disco denominato "Removable Disk".

7.2. Fare doppio clic sul disco e individuare la cartella "DCIM".

7.3. È possibile copiare o tagliare le foto e i file video sul computer. In alternativa, è possibile inserire una scheda di memoria nel lettore di schede del computer.

8. Foglio di Specifica

Schermo	2.0 inch
Risoluzione foto	Miglior Foto intelligente ,84MP,64MP,48MP, 42MP,32MP,24MP,16MP,8MP,4MP
Risoluzione video	Miglior video intelligente ,8K,6K,4K,2.7K,1080P, 720P
Lingua del menu	English,Deutsch,Francais,Español, Nederlands, Italiano, Polski, 简体中文, 한국어, 日本語, Русский,
Scheda di memoria	Supporto scheda SD fino a 128 GB
Wi-Fi/APP	2.4G/Trail Cam Go
USB	TYPE-C
Fonte di alimentazione CC	Alimentazione DC 6V/1,5A
Batteria	8X1,5A Batteria alcalina
Microfono	Incorporato
Altoparlante	Incorporato
Temperatura di lavoro	-20 C to +60 C
Temperatura di conservazione	-30 C to +70 C
Dimensioni	138x100x65mm

Cámara de Seguimiento WiFi

Manual de Usuario

Español

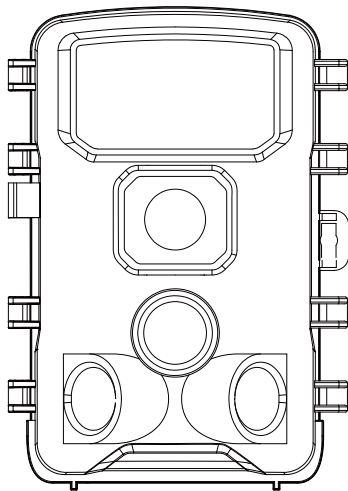

Catalogar

1.Contenido Del Paquete.....	62
2.Introducción De La Función Del Botón.....	62
3.Configuración Del Sistema.....	64
4.Descarga E Instalación De La APP.....	69
5.Conexión WiFi De Dispositivo Y Teléfono Inteligente	70
6.Instalación Y Posicionamiento.	74
7.USB Conexión Y Uso Lector De Tarjetas.....	75
8.Hoja De Especificaciones	76

1.Contenido del paquete

1*Cable USB, 1*Correa, 1*Cámara de caza, 1*Manual De Usuario

2. Introduction to Button Functions

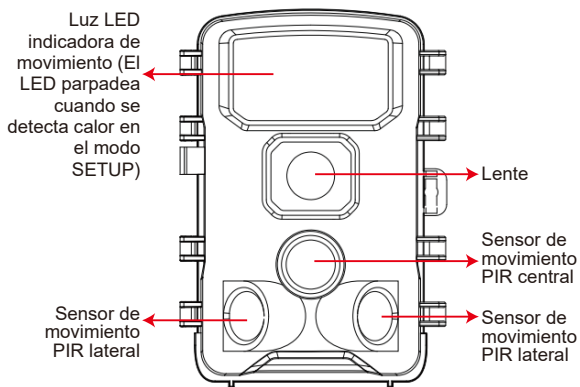



3. Configuración del sistema

3.1. Fuente de alimentación Encendido / apagado & Configuración del sistema

Después de instalar las pilas, coloque el Slider en la posición "**SETUP**" para configurarlo. En el modo de prueba, la luz infrarroja está apagada, y puede ajustar parámetros, comprobar la cámara, tomar y ver manualmente fotos y vídeos, etc. Nota: Por favor, cambie las pilas en el modo OFF

3.1.1. Cambie el control deslizante del modo "**OFF**" al modo "**SETUP**" para encender el dispositivo.

3.1.2. Pulse el botón **UP/DOWN** para cambiar entre los modos foto y vídeo.

3.1.3. Pulse el botón **MENÚ** para abrir el menú de ajustes y pulse el botón OK para guardar los ajustes.

3.1.4. Pulse de nuevo el botón **MENU** para volver al nivel anterior o salir.

3.1.5. Coloque el control deslizante en "**OFF**" para apagar la cámara.

3.2. Ajustes Avanzados

Proyecto	Configuración	Descripción
Modo	Detección de movimiento	Establezca la brecha de tiempo más corta entre la foto/video, para evitar la tarjeta SD llena de fotos/videos similares.

Modo	Lapso de tiempo normal	Encienda el modo de lapso de tiempo y la cámara tomará fotos, videos o fotos+video automáticamente entre el espacio de tiempo, por ejemplo, cada 10 segundos. Nota: Cuando esta función se enciende, el sensor PIR no funciona.
	Video de lapso de tiempo	Se usa para grabar videos en situaciones como Sunrise y Sunset que requieren una grabación a largo plazo, ¡pero no cambian mucho en la escena, lo que guarda el espacio de la memoria y presenta mejores resultados! Nota: Cuando esta función se enciende, el sensor PIR no funciona.
Tiempo De Trabajo	Apagado Encendido	Si se selecciona, la cámara funcionará 7/24, si se selecciona, puede configurar el rango de tiempo de trabajo de la cámara.
Foto O Video	Foto /video/ foto+video	Seleccione el modo de trabajo de la cámara, si selecciona el modo foto+video, la cámara tomará una foto antes del video de grabación.
Resolución De Fotos	Mejor foto inteligente, 84MP,64MP,48MP,42MP,32MP,24MP,16MP,8MP,4MP	Opción de resolución de fotos: cuanto mayor sea la resolución, mejor será la calidad de la foto. Cuanto mayor es el archivo, mayor será la capacidad de la tarjeta SD

Resolución De Video	Mejor video inteligente ,8k,6K,4K,2.7K,1080P,720P	Elija una resolución de video. Cuanto mayor sea la resolución, mejor será la calidad del video. Cuanto mayor es el archivo, mayor será la capacidad de la tarjeta SD
Secuencia De Fotos	1P/2P/3P/4P/5P	El número de fotos tomadas en secuencia cada vez que se activa la cámara
Longitud De Video	5-59 segundos, 1min, 2 minutos, 3 minutos	Atención: le recomendamos que establezca el video Longitud de 10 segundos, y no lo configura demasiado para ahorrar batería y evitar ocupar demasiado espacio de almacenamiento de tarjeta SD.
Grabación de Audio	Encendido / apagado	Seleccione la opción para establecer si grabe video con sonido o no.
Retraso de Detección	5 segundos-1 hora	Después de que la cámara desencadena la toma, dentro del tiempo de intervalo establecido, la cámara no tomará/grabará fotos. Esto puede evitar que la tarjeta SD se llene con archivos duplicados
Sensibilidad PIR	Bajo Medio Alto	La sensibilidad de los sensores PIR puede verse afectada por los cambios de temperatura ambiente. Cuando la temperatura ambiente es alta, la configuración "alta" es más adecuada para capturar animales distantes, mientras que el entorno "mediano"/"bajo" es más adecuado para el clima frío Nota: Si la función de lapso de tiempo está habilitada, PIR no funcionará

Sensor De Movimiento Lateral	Encendido / Apagado	Los sensores en ambos lados serán desactivados.
Filtro De Movimiento	Encendido Apagado	Después de la activación, evite el disparador falso. Después de que el PIR se disparara, use algoritmos de video para analizar si hay objetos en movimiento frente a la lente.
Prueba De Movimiento	El sensor IF PIR funciona normalmente.	Pruebe si el PIR funciona correctamente
Distancia Luz De Relleno	Cerca, medio, lejos	Aquí hay 3 opciones para seleccionar.
Nombre De la cámara	Establecer el nombre de cámara	Establecer el nombre de cámara
Fecha y Hora	Establezca la fecha y la hora de la cámara.	Use el botón UP/DOWN para establecer la fecha y la hora, y presione el botón Aceptar para confirmar
Formato De Fecha	D/M/Y or M/D/Y or Y/M/D	Presione el botón Up/Bown para seleccionar el formato de fecha, presione el botón Aceptar para confirmar.
Formato De Tiempo	24H 12H	Si se establece el formato de 12 h, AM se mostrará por la mañana y PM se mostrará en la tarde después del tiempo

Registro De Bucle	Encendido Apagado	Si se enciende, cuando la tarjeta de memoria esté llena, se eliminará el archivo más temprano y la grabación continuará. Si se apaga, cuando la tarjeta de memoria está llena, la grabación se detendrá
Pitido	Encendido Apagado	El valor predeterminado está "encendido", y cuando se selecciona "apagado", el altavoz no sonará cuando se presione el botón.
Formato De Tarjeta De Memoria	Negar Sí	Después de formatear la tarjeta SD con la cámara, se eliminarán todos los archivos.
Idioma	English, Deutsch, Francais, Español, Nederlands, Italiano, Polski, 简体中文, 한국어, 日本語, Русский.	Seleccione el idioma que desea usar.
Protección de Contraseña	Apagado Encendido	1.Establezca una contraseña numérica de encendido de 4 dígitos para proteger su cámara. 2.Si olvida la contraseña, mantenga pulsado el botón ARRIBA y el botón OK a la vez (no deje que se le resbalen los dedos) y encienda la cámara en "SETUP" para borrar automáticamente la contraseña al encender la cámara. Y la cámara se desbloqueará.

Restaurar la Configuración de Fábrica	Negar Sí	Seleccionando "SI" se restablecerán los valores de fábrica del sistema.
---------------------------------------	-------------	---

3.3 Playback Mode

Saque la cámara de su posición de instalación, coloque el control deslizante en "**SETUP**", pulse el botón **Replay** hacia arriba para entrar en el modo de reproducción. Pulse los botones **arriba/abajo** para ver las imágenes o vídeos capturados. Cuando reproduzca archivos de vídeo, pulse el botón **OK** para reproducir y pausar. Pulse el botón **Replay** para volver al modo de espera.

3.3.1. Borrar el archivo actual

Con esta función puede borrar la imagen o el vídeo actualmente seleccionado de la tarjeta de memoria de la cámara. En el modo de reproducción, pulse prolongadamente el botón **MENU** , seleccione '**Borrar archivo actual**' y pulse **OK** para confirmar.

3.3.2. Borrar todos los archivos

Con esta función puede borrar todas las imágenes y vídeos de la tarjeta de memoria de la cámara. En el modo de reproducción, pulse prolongadamente el botón **MENU** , seleccione '**Borrar todo**' y pulse el botón **OK** para confirmar.

4. Descarga e instalación de la APP

Método 1: Busque "**TrailCam Go**" en Google Play en teléfonos Android o Apple Store en teléfonos iOS para descargar e instalar.

Método 2: Escanea el siguiente código QR con tu teléfono Android o IOS para descargar la aplicación "TrailCam Go".



5. Conexión WiFi De Dispositivo Y Teléfono Inteligente

5.1. Coloque el control deslizante de encendido en modo SETUP u ON, active la configuración Bluetooth y WiFi del teléfono. Pulse brevemente el icono de la aplicación "Trail Cam Go", solicite permiso de privacidad, confirme el acuerdo y asegúrese de que el teléfono inteligente se ha conectado a la cámara con normalidad, como se muestra en la Figura 1.

5.2. Haga clic en "+" para añadir el dispositivo, seleccione el tipo de dispositivo como cámara Wi-Fi, por favor asegúrese de que la cámara está encendida y cerca de usted, como se muestra en la Figura 1-3.

5.3. Si se conecta una sola cámara, haga clic en "**Conectar cámara**". Si se añaden varias cámaras, haga clic en "**Conectar otras cámaras**". Seleccione el nombre Bluetooth al que desea conectarse y la cámara se conectará automáticamente como se muestra en la Figura 4.

5.4. Durante el proceso de conexión, se le pedirá que utilice una red WLAN temporal para conectarse a su dispositivo. Haga clic en "**Acceder**" y, una vez que la conexión se haya

realizado correctamente, aparecerá una interfaz para introducir el nombre o la ubicación de la cámara. Por favor, introdúzcalo y guárdelo, y a continuación acceda a la página principal como se muestra en la Figura 5-7.

5.5. Cuando la cámara entre en la interfaz de vista previa, haga clic en "**Mapa**" para encontrar la ubicación de la cámara. Haga clic en "**Lista de cámaras**" y edite la ubicación de cada dispositivo como se muestra en la Figura 8.

Nota: Cuando la utilice, confirme si la localización de su smartphone está activada. La información de localización de 'TrailCam Go' requiere permiso. Haga clic en "Permitir al usar".

5.6. Pulse brevemente el icono de la página de inicio y seleccione la pestaña de la cámara que desee previsualizar o realizar algún ajuste. Aquí podrá ver información como la batería/almacenamiento/nombre de la cámara como se muestra en la Figura 9.

5.7. Pulse brevemente el icono de la cámara en la parte inferior izquierda para acceder a la interfaz de vista previa aquí puede controlar la cámara para tomar fotos o vídeo como se muestra en la Figura 10.

5.8. Pulse brevemente la Galería para ver vídeos y fotos, eliminar/compartir archivos y guardar los archivos capturados en el smartphone en lugar de en la tarjeta de almacenamiento de la cámara, como se muestra en la Figura 11.

5.9. Pulse brevemente el icono de configuración para acceder a la interfaz de configuración de parámetros,

donde podrá ajustar la hora, el modo de trabajo, el modo de grabación/fotografía, etc., como se muestra en la Figura 12.



Figura 1



Figura 2



Figura 3

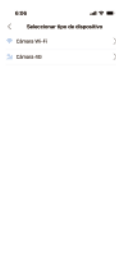

Figura 4



Figura 5



Figura 6



Figura 7



Figura 8



Figura 9



Figura 10



Figura 11



Figura 12

6. Instalación y Posicionamiento

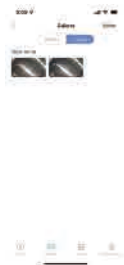
6.1. Si desea colocar la cámara en la pared.

6.1.1 Marque la posición de instalación con la ayuda de una placa metálica y perfora agujeros en la pared.

6.1.2 Coloque el componente verde (tapón de goma) en el agujero.

6.1.3 Fije el kit de fijación según el método mostrado en la imagen.

6.1.4 Coloque la cámara en la posición elegida y fíjela en la posición elegida.

6.2. Si desea colocar la cámara en un árbol.

6.2.1. Pase la correa de instalación por el soporte de la parte posterior de la cámara, átela a un árbol y ajuste la posición de la cámara.

6.2.2. Si le preocupa que la cámara pueda caerse, también puede utilizar el kit de fijación y la correa de montaje juntos para asegurarse de que la cámara queda firmemente fijada en la posición correcta.

6.3 Calibrar la cámara

6.3.1. Para comprobar si la cámara vigila eficazmente la zona seleccionada, coloque el interruptor en el estado SETUP y fije la cámara.

6.3.2. Dentro del área de monitorización deseada, intente caminar repetidamente delante de la cámara a diferentes distancias y ángulos. Al caminar, la luz indicadora LED de la cámara parpadeará, indicando que se encuentra dentro del rango de monitorización. Si la luz indicadora LED de la cámara no está encendida, indica que se encuentra fuera

del rango de monitorización.

6.3.3. Los resultados verificados a través de las pruebas le ayudarán a encontrar la mejor ubicación para instalar la cámara.

6.3.4. La altura de colocación de la cámara sobre el suelo debe variar en función del tamaño del animal fotografiado. Por lo general, se prefiere una altura de 1-2 metros.

6.3.5. Asegúrese de que la cámara no sufre interferencias innecesarias durante su funcionamiento. Al fijar la cámara de caza, es importante elegir un buen ángulo y una buena posición para garantizar la obtención de la mejor imagen durante el día. Si la cámara está orientada hacia el sol, puede provocar cierto deslumbramiento.

7. USB Conexión Y Uso Lector De Tarjetas.

Conecte la cámara al ordenador mediante un cable USB. La cámara se encenderá automáticamente.

7.1. Tras conectar la cámara al ordenador, aparecerá automáticamente un disco denominado "Disco extraíble".

7.2. Haga doble clic en el disco y busque la carpeta 'DCIM'.

7.3. Puedes copiar o cortar fotos y archivos de vídeo en tu ordenador. También puedes insertar una tarjeta de almacenamiento en un lector de tarjetas de tu ordenador.

8. Hoja De Especificaciones

Pantalla	2.0 inch
Resolución de foto	Mejor foto inteligente,84MP,64MP,48MP,42MP,32MP,24MP,16MP,8MP,4MP
Resolución de vídeo	Mejor video inteligente ,8K,6K,4K,2.7K,1080P,720P
Idioma del menú	English,Deutsch,Francais,Español, Nederlands, Italiano, Polski, 简体中文, 한국어, 日本語, Русский,
Tarjeta de memoria	Admite tarjetas SD de hasta 128 GB
Wi-Fi/APP	2.4G/Trail Cam Go
USB	TYPE-C
Fuente de alimentación DC	Fuente de alimentación de DC 6 V/1,5 A
Batería	8X1.5A Aalkaline battery
Micrófono	Incorporado
Altavoz	Incorporado
Temperatura de trabajo	-20 C to +60 C
Temperatura de almacenamiento	-30 C to +70 C
Dimensión	138x100x65mm

WiFi トレイルカメラ

取扱説明書

日本語

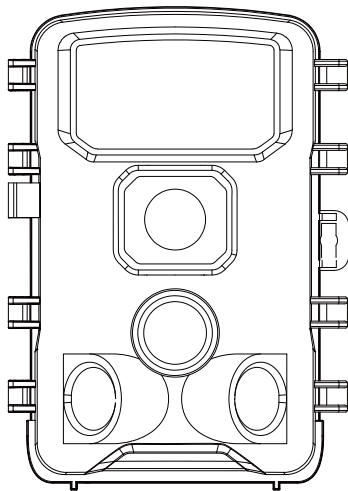

目次

1.パッケージ内容.....	77
2.ボタン機能紹介.....	77
3.システム設定.....	79
4.アプリダウンロードとインストール.....	84
5.デバイスとスマートフォンのWiFi接続.....	85
6.取付けと位置決め.....	89
7.USB接続とカードリーダーの使用.....	90
8.仕様一覧.....	91

1.パッケージ内容

1*USB ケーブル,1*ストラップ,1*ハンティングカメラ,1*ユーザーマニュアル

2. ボタン機能の紹介

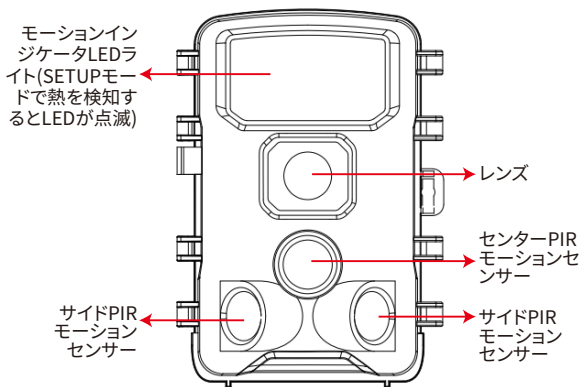

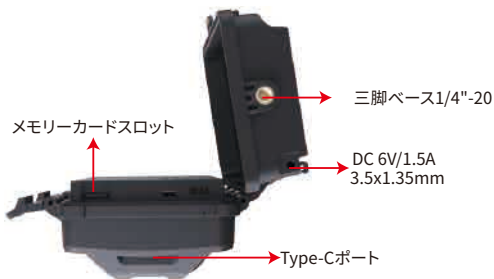

3. システム設定

3.1. 電源のオン/オフ & システム設定

バッテリーを装着した後、スライダを「**SETUP**」位置に切り替えて設定します。テストモードでは赤外線ライトがオフになり、パラメータの設定、カメラのチェック、写真やビデオの手動撮影と閲覧ができます。注：オフモードでバッテリーを交換してください。

3.1.1.スライダを「**OFF**」から「**SETUP**」モードに切り替えてデバイスをオンにします。

3.1.2.上/下ボタンを押して写真モードとビデオモードを切り替えます。

3.1.3. **MENU**ボタンを押して設定メニューを表示し、**OK**ボタンを押して設定を保存します。

3.1.4.**MENU**ボタンをもう一度押して前のレベルに戻るか、または終了します。

3.1.5.スライダを「**OFF**」に切り替えてカメラの電源を切りま

3.2. 詳細設定

項目	設定	説明
モード	動作検知	写真/ビデオ間の最短時間間隔を設定し、SDカードが似たような写真/ビデオでいっぱいになるのを避けます。

モード	タイムラプス通常I	タイムラプスモードをオンにすると、設定した時間間隔(例えば10秒ごと)でカメラが自動的に写真、ビデオ、または写真+ビデオを撮影します。 注:この機能がオンの時は、PIRセンサーは機能しません。
	タイムラプスビデオ	この機能は、日の出や日没のような長時間記録が必要であり、シーンの変化が少ない状況でビデオを記録するために使用します。これによりメモリスペースが節約され、より良い結果が得られます!注:この機能がオンの時は、PIRセンサーは機能しません。
作業時間	オフ オン	「オフ」を選択すると、カメラは24時間動作します。「オン」を選択すると、カメラの動作時間範囲を設定できます。
写真またはビデオ	写真/ビデオ/写真+ビデオ	カメラの動作モードを選択します。写真+ビデオモードを選択した場合、ビデオを記録する前に写真を撮ります。
写真解像度	スマートベストフォト 、84MP、64MP、 48MP、42MP、 32MP、24MP、 16MP、8MP、4MP	写真解像度オプション:解像度が高いほど写真の品質が向上します。ファイルが大きいくほど、SDカードの容量が多く占められます。

ビデオ解像度	スマートベストビデオ、8K、6K、4K、2.7K、1080P、720P	ビデオ解像度を選択します。解像度が高いほどビデオ品質が向上します。ファイルが大きいほど、SDカードの容量が多く占められます。
写真バースト	1P/2P/3P/4P/5P	カメラがトリガーされるたびに連続で撮影する写真の枚数。
ビデオ長h	5-59秒、1分、2分、3分	注意:ビデオの長さは10秒以内に設定することをお勧めします。長く設定しすぎないようにして、バッテリーの消費を抑え、SDカードの容量を過度に占めることを避けてください。
音声録音	オン/オフ	ビデオに音声を録音するかどうかのオプションを選択します。
検出遅延	5秒～1時間	カメラが撮影をトリガーした後、設定された間隔時間内には、カメラは写真を撮影/記録しません。これにより、SDカードが重複ファイルでいっぱいになるのを防ぎます
PIR感度	低 中 高	PIRセンサーの感度は周囲温度の変化に影響を受けます。周囲温度が高いときは、「高」設定が遠くの動物を捉えるのに適しており、寒い天候では「中」/「低」設定が適しています。 注:タイムラプス機能が有効になると、PIRは機能しません。

サイドモーションセンサー	オン/オフ	両側のセンサーが無効になります。
モーションフィルター	オン オフ	アクティベーション後、誤トリガーを防ぎます。PIRがトリガーされた後、レンズの前に動く物体があるかどうかを分析するためにビデオアルゴリズムを使用します。
モーションテスト	PIRセンサーが正常に動作しているか。	PIRが適切に機能しているかテストする
フィルライト距離	近、中、遠	ここでは3つのオプションが選択できます。
カメラ名	カメラの名前を設定します。	カメラの名前を設定します
日付&時間	カメラの日付と時間を設定します。	上/下ボタンを使用して日付と時間を設定し、OKボタンを押して確認します。
日付フォーマット	D/M/Y または M/D/Y または Y/M/D	上/下ボタンを押して日付形式を選択し、OKボタンで確認します。
時間フォーマット	24H 12H	12Hフォーマットが設定されている場合、午前中はAMが、午後はPMが表示されます。

ループレコード	オン オフ	オンにすると、メモリカードがいっぱいになったときに最も古いファイルが削除され、録画が続行されます。オフにすると、メモリカードがいっぱいになったときに録画が停止します。
ピープ音	オン オフ	デフォルトは「オン」で、「オフ」を選択するとボタンを押したときにスピーカーから音が出なくなります。
メモリカードフォーマット	いいえ はい	カメラでSDカードをフォーマットすると、すべてのファイルが削除されます。 注:このカメラを初めて使用するときは、SDカードをフォーマットしてください。
言語	English, Deutsch, Francais, Español, Nederlands, Italiano, Polski, 简体中文, 한국어, 日本語, Русский.	使用する言語を選択します。
パスワード保護	オフ オン	1.カメラを保護するために、4桁の数字の電源パスワードを設定します。 2.パスワードを忘れたら、UPボタンとOKボタンを一緒に長押しして(指をふざけないでください)、電源を「SETUP」にすると、カメラの起動時に自動的にパスワードがクリアされます。カメラのロックが解除されず。

工場設定に戻す	いいえ はい	「確認」を選択すると、システムが工場出荷時の設定に戻ります。
---------	-----------	--------------------------------

3.3. 再生モード

カメラを取り付け位置から取り外し、スライダーを「SETUP」に切り替え、Replay ボタンを押して再生モードに入ります。上/下ボタンを押して、撮影された写真やビデオを表示します。ビデオファイルを再生するときには、OKボタンを押して再生と一時停止を切り替えます。Replay ボタンを押してスタンバイモードに戻ります。

3.3.1.現在のファイルを削除

この機能を使用すると、カメラのメモリカードから現在選択されている写真やビデオを削除できます。再生モードでMENU ボタンを長押しし、「現在のファイルを削除」を選択し、OKを押して確認します。

3.3.2.すべてのファイルを削除

この機能を使用すると、カメラのメモリカードからすべての写真とビデオを削除できます。再生モードでMENU ボタンを長押しし、「すべて削除」を選択し、OKボタンを押して確認します。

4. アプリのダウンロードとインストール

方法1: Android端末の場合はGoogle Playで「TrailCam Go」を、iOS端末の場合はApple Storeで検索してダウンロードし、インストールします。

方法2: 下記のQRコードをAndroidまたはiOSの電話でスキャンして、「TrailCam Go」アプリをダウンロードしてください。



5. デバイスとスマートフォンの接続

5.1.電源スライダーを**SETUP**または**ON**モードに切り替え、電話の**Bluetooth**および**WiFi**設定をオンにします。「**Trail Cam Go**」アプリのアイコンを短く押し、プライバシー許可を求めるプロンプトが表示されたら、同意を確認し、スマートフォンが図1に示すようにカメラに正常に接続していることを確認します。

5.2.「+」をクリックしてデバイスを追加し、デバイスタイプとして**Wi-Fi**カメラを選択してください。カメラがオンになっており、近くにあることを確認してください(図1-3に示すように)。

5.3.1台のカメラが接続されている場合は、「**カメラを接続する**」をクリックしてください。複数のカメラが追加されている場合は、「**別のカメラを接続中**」をクリックしてください。接続したい**Bluetooth**名を選択し、図4に示すようにカメラが自動的に接続されます。

5.4.接続プロセス中に、一時的な**WLAN**ネットワークを使用してデバイスに接続するようにプロンプトが表示されます。「**接続**」をクリックし、接続が成功すると、カメラ名または位置入力インターフェースがポップアップ表示されます。入力して保存し、

図5-7に示すメインページに入ります。

5.5.カメラがプレビューインターフェースに入ると、「地図」をクリックしてカメラの位置を見つけます。「カメラリスト」をクリックして、各デバイスの位置を編集します(図8に示すように)。

注意:使用する際は、スマートフォンの位置情報がオンになっているかを確認してください。「TrailCam Go」の位置情報は許可が必要です。「使用中のみ許可」をクリックしてください。

5.6.ホームページアイコンを短押しして、プレビューや設定を行いたいカメラタブを選択します。ここでは、図9に示されているように、バッテリー/ストレージ/カメラ名などの情報を確認できます。

5.7.画面左下のカメラアイコンを短押ししてプレビューインターフェースに入ります。ここで、図10に示されているように写真やビデオを撮影することができます。

5.8.ギャラリーを短押しして、ビデオや写真を閲覧し、ファイルを削除/共有することができます。また、図11に示すように、撮影したファイルをカメラのストレージカードではなくスマートフォンに保存することができます。

5.9.設定アイコンを短押ししてパラメータ設定インターフェースに入ります。ここで、図12に示されているように、時間、動作モード、録画/撮影モードなどを設定できます。



図1



図2



図3



図4



図5



図6



图 7



图 8



图 9



图 10



图 11



图 12

6. 取付けと位置決め

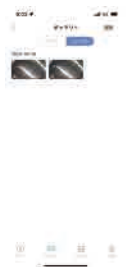
6.1. 壁にカメラを設置する場合。

- 6.1.1. 金属板を使用して取付け位置をマークし、壁に穴を開けます。
- 6.1.2. 穴に緑色の部品(ラバープラグ)を入れます。
- 6.1.3. 図に示された方法で固定キットを取り付けます。
- 6.1.4. 選んだ位置にカメラを置き、選んだ位置に固定します。

6.2. 木にカメラを設置する場合。

- 6.2.1. カメラの背面のブラケットを通して取付けストラップを通し、木に結びつけ、カメラの位置を調整します。
- 6.2.2. カメラが落ちることを心配する場合、固定キットと取付けストラップを一緒に使用して、カメラが正しい位置にしっかりと固定されるようにします。

6.3. カメラの校正

- 6.3.1. カメラが選択したエリアを効果的に監視しているかを確認するため、スイッチをSETUP状態に切り替えてカメラを固定します。
- 6.3.2. 監視エリア内で異なる距離や角度からカメラの前を繰り返し歩いてみてください。歩いているときにカメラのLEDインジケータライトが点滅し、監視範囲内にあることを示します。カメラのLEDライトが点灯しない場合は、監視範囲外であることを示します。
- 6.3.3. テストを通じて得られた結果は、カメラを設置する最適な場所を見つけるのに役立ちます。
- 6.3.4. カメラを地上からの高さは、撮影する動物のサイズに応じて異なるべきですが、一般的には1-2メートルの高さが望ましいです。

6.3.5.カメラの操作中に不必要な干渉を受けないようにしてください。ハンティングカメラを固定する際には、日中に最適な画像を得られるように良い角度と位置を選ぶことが重要です。カメラが太陽の方向を向いている場合、まぶしさが生じる可能性があります。

7. USB接続およびカードリーダーの使用

USBケーブルを使用してカメラをコンピューターに接続します。カメラは自動的にオンになります。

7.1. カメラをコンピューターに接続すると、「取り外し可能ディスク」という名前のディスクが自動的に表示されます。

7.2. ディスクをダブルクリックして「DCIM」フォルダーを見つけます。

7.3. 写真やビデオファイルをコンピューターにコピーまたはカットすることができます。また、コンピューターのカードリーダーにストレージカードを挿入することもできます。

8. 仕様表

画面	2.0インチ
写真解像度	スマートベストフォト、84MP、64MP、48MP、42MP、32MP、24MP、16MP、8MP、4MP
ビデオ解像度	スマートベストビデオ、8K、6K、4K、2.7K、1080P、720P
メニュー言語	English, Deutsch, Francais, Español, Nederlands, Italiano, Polski, 简体中文, 한국어, 日本語, Русский,
メモリーカード	SDカード(最大128GB対応)
Wi-Fi/APP	2.4G/Trail Cam Go
USB	TYPE-C
DC電源	6V/1.5A
バッテリー	8X1.5Aアルカリ電池
マイクروفोन	内蔵
スピーカー	内蔵
動作温度	-20°C から +60°C
保存温度	-30°C から +70°C
寸法	138x100x65mm

KO

사용자수동

1. 버튼 기능 소개

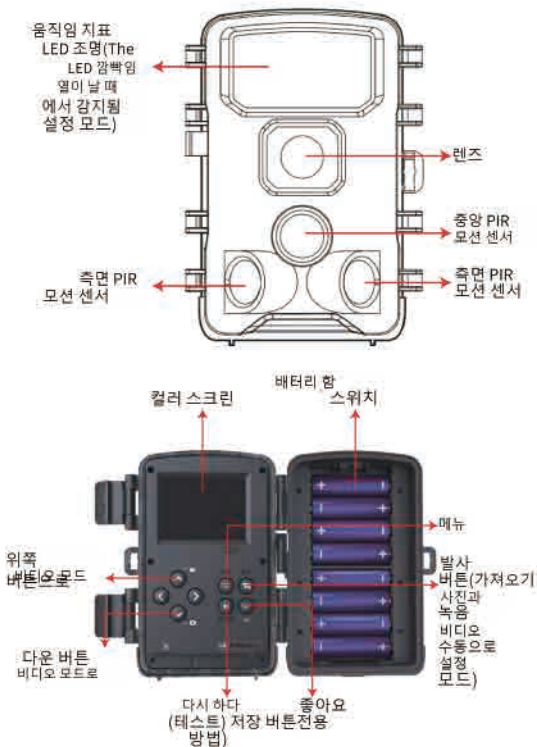

KO



2. 시스템 설정

2.1. 전원 켜기/끄기 및 시스템 설정

배터리를 설치한 후 슬라이더를 "sETUP" 위치로 전환하여 설정합니다. TEsT 모드에서는 적외선이 꺼지고, 매개변수를 설정하고, 카메라를 확인하고, 수동으로 사진과 비디오를 촬영하고 볼 수 있습니다. 참고: OFF 모드에서 배터리를 교체하십시오.

2.1.1. 장치를 켜려면 슬라이더를 "OFF"에서 "sETUP" 모드로 전환하십시오.

2.1.2. 사진 및 비디오 모드를 전환하려면 위/아래 버튼을 누르세요.

2.1.3. 설정 메뉴를 불러오려면 MENU 버튼을 누르고 설정을 저장하려면 OK 버튼을 누릅니다.

2.1.4. 이전 수준으로 돌아가거나 종료하려면 MENU 버튼을 다시 누르십시오.

2.1.5. 카메라 전원을 끄려면 슬라이더를 "OFF"로 전환하십시오.

3. 앱 다운로드 및 설치

방법 1: 안드로이드 휴대폰의 Google Play 또는 iOS 휴대폰의 Apple Store에서 "TrailCam Go"를 검색하여 다운로드하고 설치합니다.

방법 2: Android 또는 IOS 휴대폰으로 아래 QR 코드를 스캔하여 "TrailCam Go" 앱을 다운로드하세요.



SV

Användare Manuell

Introduktion till knappens funktion

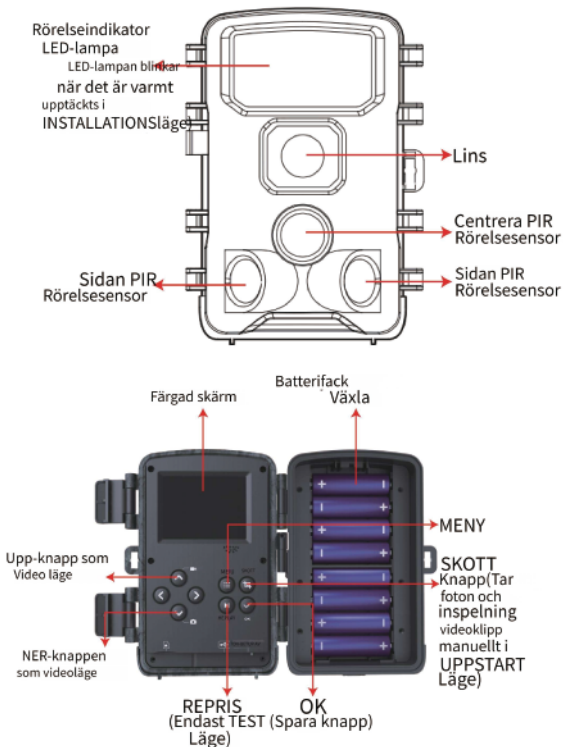

SV



2. Systeminställningar

2.1. Slå på/av och systeminställningar

Efter att ha installerat batterierna, ställ om reglaget till "sETUP"-läget för att konfigurera det. I TEsT-läget är det infraröda ljuset avstängt, och du kan ställa in parametrar, kontrollera kameran, manuellt ta och visa foton och videor, etc. Observera: Vänligen byt batterier i AV-läget.

2.1.1. Flytta reglaget från "AV" till "INSTÄLLNING"-läge för att slå på enheten.

Tryck på UP/DOWN-knappen för att växla mellan foto- och videolägen.

Tryck på MENY-knappen för att öppna inställningsmenyn, och tryck på OK-knappen för att spara inställningarna.

Tryck på MENY-knappen igen för att återgå till föregående nivå eller avsluta. Dra reglaget till "AV" för att stänga av kamerans ström.

Nedladdning och installation av appen

Metod 1: Sök efter "TrailCam Go" på Google Play på Android-telefoner eller Apple Store på iOS-telefoner för att ladda ner och installera.

Metod 2: Vänligen skanna QR-koden nedan med din Android- eller IOS-telefon för att ladda ner appen "TrailCam Go".



Uzivatel Manuál

1. Úvod do funkce tlačítka

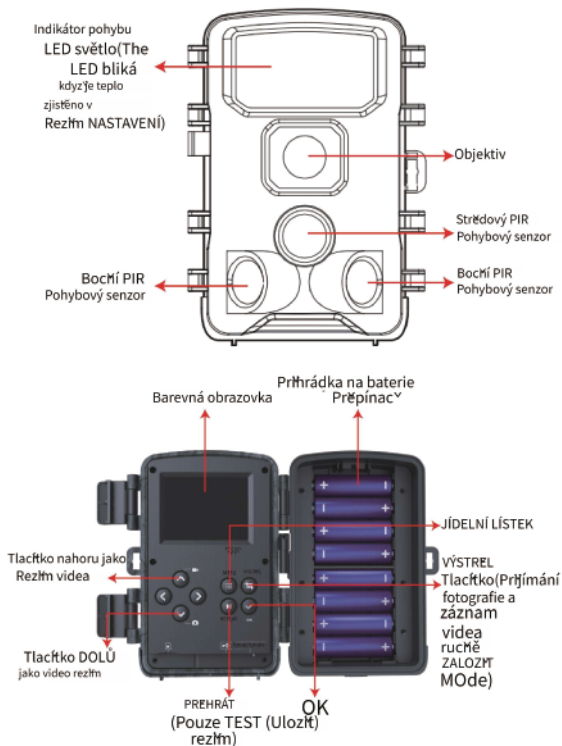

CS

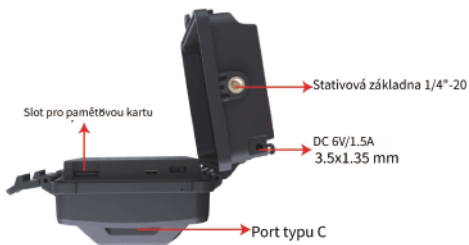

2. Nastavení systému

2.1. Zapnutí/vypnutí a nastavení systému

Po vložení baterií přepněte jezdec do polohy "sETUP" pro nastavení. V režimu TESt je infračervené světlo vypnuté a můžete nastavit parametry, zkontrolovat kameru, manuálně porřizovat a prohlížet fotografie a videa atd. Poznámka: Baterie vyměňujte v režimu OFF.

2.1.1. Přepněte jezdec z režimu "VYPNUTO" do režimu "NASTAVENÍ" pro zapnutí zařízení.

2.1.2. Stiskněte tlačítko VZHŮRU/DOLŮ pro přepínání mezi režimy fotografie a videa

2.1.3. Stiskněte tlačítko MENU pro zobrazení nabídky nastavení a tlačítko OK pro uložení nastavení.

2.1.4. Stiskněte znovu tlačítko MENU pro návrat na předchozí úroveň nebo pro ukončení

2.1.5. Přepněte jezdec do polohy "VYPNUTO" pro vypnutí napájení kamery.

3. Stahování a instalace aplikace

Metoda 1: Vyhledejte "TrailCam Go" na Google Play na telefonech s Androidem nebo v App Store na telefonech s iOS, abyste si aplikaci stáhli a nainstalovali.

Metoda 2: Prosím, naskenujte níže uvedený QR kód pomocí vašeho telefonu s Androidem nebo iOS a stáhněte si aplikaci "TrailCam Go".



AR

يدوي مستخدم

1. مقدمة وطبقة الزر.

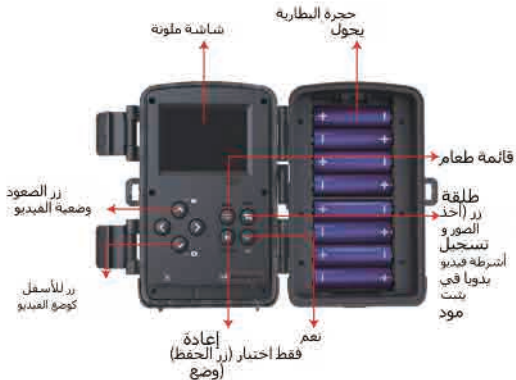
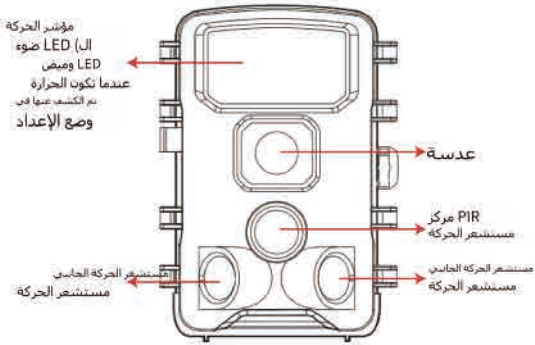

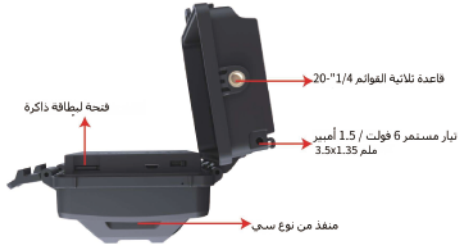

2. إعدادات النظام

2.1. تشغيل/إيقاف الطاقة وإعدادات النظام

لإعداده. في "SETUP" بعد تثبيت البطاريات ، حرك شريط التمرير إلى وضع يتم إيقاف تشغيل الضوء تحت الأحمر ، وبممكن ضبط ، TEST وضع المعلومات ، والتحقق من الكاميرا ، والنقاط الصور ومقاطع الفيديو يدويا OFF. وما إلى ذلك. ملاحظته: يرجى استبدال البطاريات في وضع ،

2.1.1. قم بتبديل شريط التمرير من وضع "إيقاف" إلى وضع "إعداد" لتشغيل الجهاز.

2.1.2. اضغط على زر "أعلى/أسفل" للتبديل بين أوضاع الصورة والفيديو.

2.1.3. لإظهار قائمة MENU اضغط على زر

لحفظ الإعدادات OK الإعدادات، واضغط على زر

مرة أخرى للعودة إلى المستوى السابق أو الخروج MENU اضغط على زر.

2.1.5. قم بنحويل شريط التمرير إلى "إيقاف" لإيقاف تشغيل طاقة الكاميرا.

3. تنزيل وتثبيت التطبيق

على Google Play على "TrailCam Go" الطريقة الأولى: ابحث عن لتحميلها وتثبيتها iOS على هواتف Apple Store أو Android هواتف

الطريقة 2: يرجى مسح رمز الاستجابة السريعة أدناه باستخدام "TrailCam Go" لتحميل تطبيق IOS هاتفك الأندرويد أو



PL

podręcznik Użytkownik

1. Wprowadzenie do funkcji przycisku

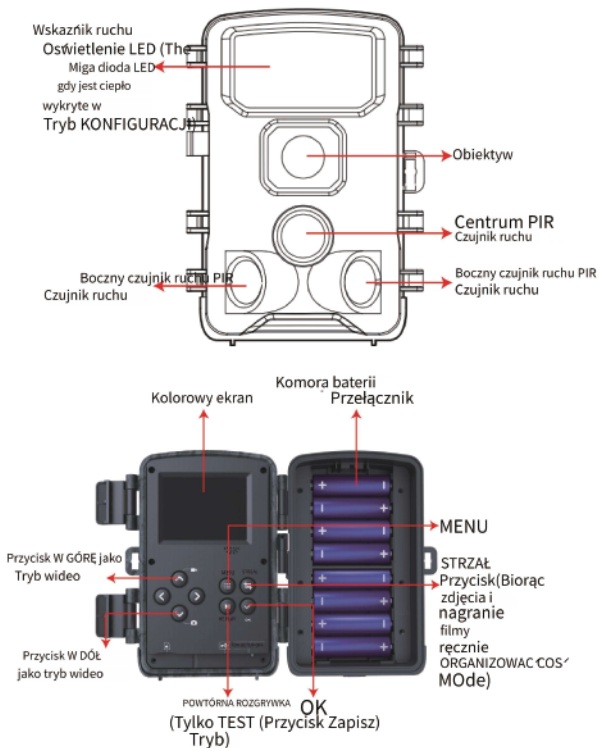

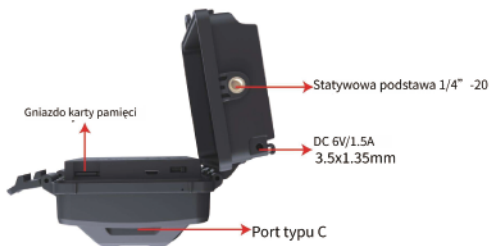

2. Ustawienia systemowe

2.1. Włączanie/wyłączanie zasilania i ustawienia systemowe

Po zainstalowaniu baterii, przesunij suwak do pozycji "sETUP", aby go skonfigurować. W trybie TEST podczerwone światło jest wyłączone, a Ty możesz ustawić parametry, sprawdzić kamerę, ręcznie robić zdjęcia i filmy itp. Uwaga: Proszę wymieniać baterie w trybie OFF.

- 2.1.1. Przesunij suwak z pozycji "WYŁĄCZONY" do pozycji "KONFIGURACJA", aby włączyć urządzenie.
- 2.1.2. Naciśnij przycisk GÓRA/DÓŁ, aby przełączyć się między trybem zdjęcia i wideo
- 2.1.3. Naciśnij przycisk MENU, aby wyświetlić menu ustawień, a następnie naciśnij przycisk OK, aby zapisać ustawienia.
- 2.1.4. Naciśnij ponownie przycisk MENU, aby powrócić do poprzedniego poziomu lub wyjść
- 2.1.5. Przesunij suwak do pozycji "WYŁĄCZONY", aby wyłączyć zasilanie kamery.

3. Pobieranie i instalacja aplikacji

Metoda 1: Wyszukaj "TrailCam Go" w Google Play na telefonach z Androidem lub w App Store na telefonach z iOS, aby pobrać i zainstalować.

Metoda 2: Zeskanuj poniższy kod QR za pomocą telefonu z Androidem lub iOS, aby pobrać aplikację "TrailCam Go".



Gebruiker Handmatig

Inleiding tot de functie van de knop

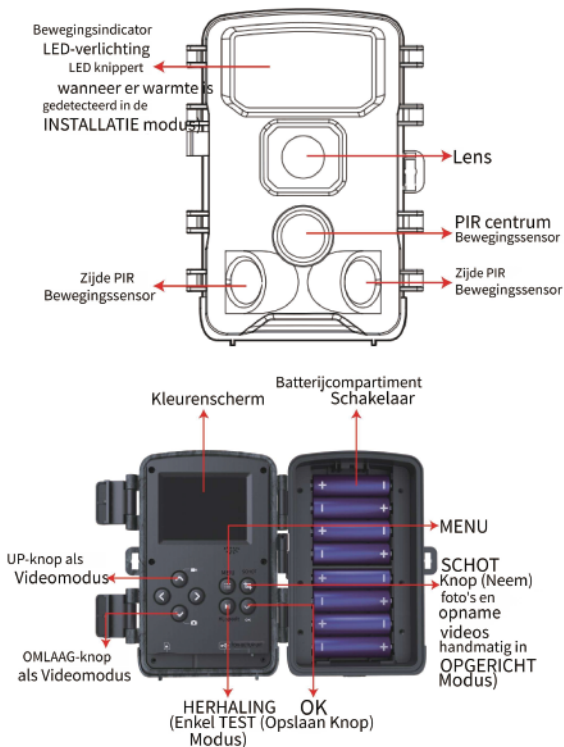



Systeeminstellingen

2.1. Aan/uit en systeeminstellingen

Na het installeren van de batterijen, zet de schakelaar in de "sETUP"-stand om het in te stellen. In de TEsT-modus is het infraroodlicht uitgeschakeld, en kun je parameters instellen, de camera controleren, handmatig foto's en video's maken en bekijken, enzovoort. Opmerking: Vervang de batterijen in de OFF-modus.

Schakel de schuifregelaar van "UIT" naar "INSTELLING" om het apparaat in te schakelen.

Druk op de OP/NEER-knop om te schakelen tussen foto- en videomodi.

Druk op de MENU-knop om het instellingenmenu te openen en druk op de OK-knop om de instellingen op te slaan.

Druk opnieuw op de MENU-knop om terug te keren naar het vorige niveau of om te verlaten.

Zet de schuifregelaar op "UIT" om de camera uit te schakelen.

3. App downloaden en installeren

Methode 1: Zoek naar "TrailCam Go" in de Google Play Store op Android-telefoons of de Apple Store op iOS-telefoons om te downloaden en te installeren.

Methode 2: Scan de QR-code hieronder met je Android- of iOS-telefoon om de "TrailCam Go"-app te downloaden.



DA

Bruger brugervejledning

1. Introduktion til knappens funktion

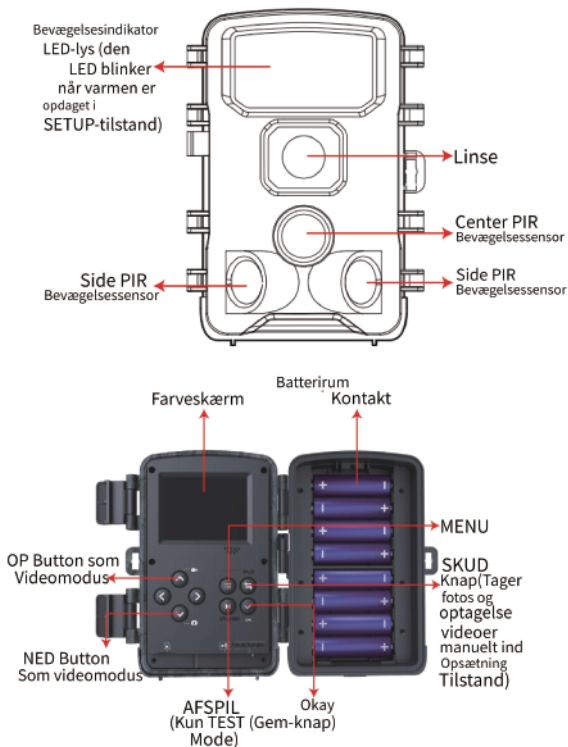

DA

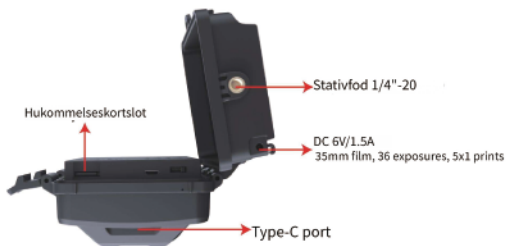

2. Systemindstillinger

2.1. Tænd/sluk og Systemindstillinger

Efter installation af batterierne, skal du skifte skyderen til "sETUP"-positionen for at indstille den. I TEsT-tilstand er det infrarøde lys slukket, og du kan indstille parametre, tjekke kameraet, manuelt tage og se billeder og videoer osv. Bemærk: Udsift venligst batterierne i OFF-tilstand.

2.1.1. Skift skyderen fra "OFF" til "sETUP" for at tænde enheden.

2.1.2. Tryk på OP/NED-knappen for at skifte mellem foto- og videomodus

2.1.3. Tryk på knappen MENU for at åbne indstillingsmenuen, og tryk på knappen OK for at gemme indstillingerne.

2.1.4. Tryk på knappen MENU igen for at vende tilbage til forrige niveau eller afslutte.

2.1.5. Skift skyderen til "OFF" for at slukke for kameraets strøm.

3.APP Download og installation

Metode 1: Søg efter "TrailCam Go" på Google Play på Android-telefoner eller Apple Store på iOS-telefoner for at downloade og installere.

Metode 2: Scan QR-koden nedenfor med din Android- eller IOS-telefon for at downloade "TrailCam Go"-appen.



Felhasználó Kézikönyv

1. Gomb funkció bevezetés

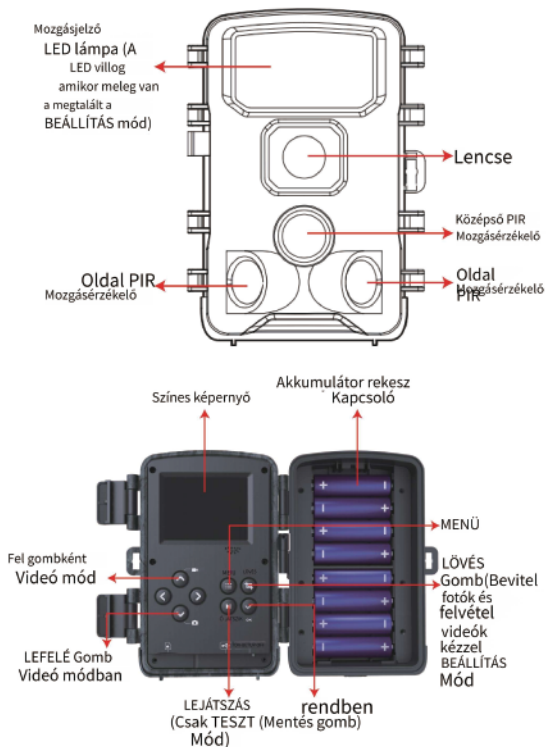

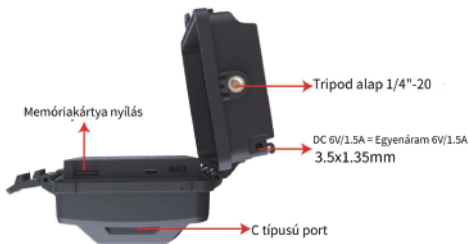

2. Rendszerbeállítások

2.1. Bekapcsolás/kikapcsolás és rendszerbeállítások

Az akkumulátorok behelyezése után kapcsolja a csúszkát a "sETUP" állásba a beállításhoz. TEsT módban az infravörös fény ki van kapcsolva, és beállíthatja a paramétereiket, ellenőrizheti a kamerát, kézzel készíthet és megtekinthet fényképeket és videókat stb. Megjegyzés: Kérjük, cserélje ki az elemeket KI módban.

2.1.1. A készülék bekapcsolásához kapcsolja a csúszkát "OFF" állásból "sETUP" módba.

2.1.2. Nyomja meg a FEL/LE gombot a fotó és videó módok közötti váltáshoz.

2.1.3. A beállítások menü megjelenítéséhez nyomja meg a MENÜ gombot, a beállítások mentéséhez pedig az OK gombot.

2.1.4. A MENU gomb ismételt megnyomásával térjen vissza az előző szintre vagy lépjen ki.

2.1.5. Kapcsolja a csúszkát "OFF" állásba a kamera kikapcsolásához.

3. Alkalmazás letöltése és telepítése

1. módszer: Keresse meg a "TrailCam Go" alkalmazást a Google Playen Android telefonokon vagy az Apple Store-ban iOS telefonokon a letöltéshez és telepítéshez.

2. módszer: Kérjük, olvassa be az alábbi QR-kódot Android vagy IOS telefonjával a "TrailCam Go" alkalmazás letöltéséhez.



Manual Utilizador

1. Introdução à Função do Botão

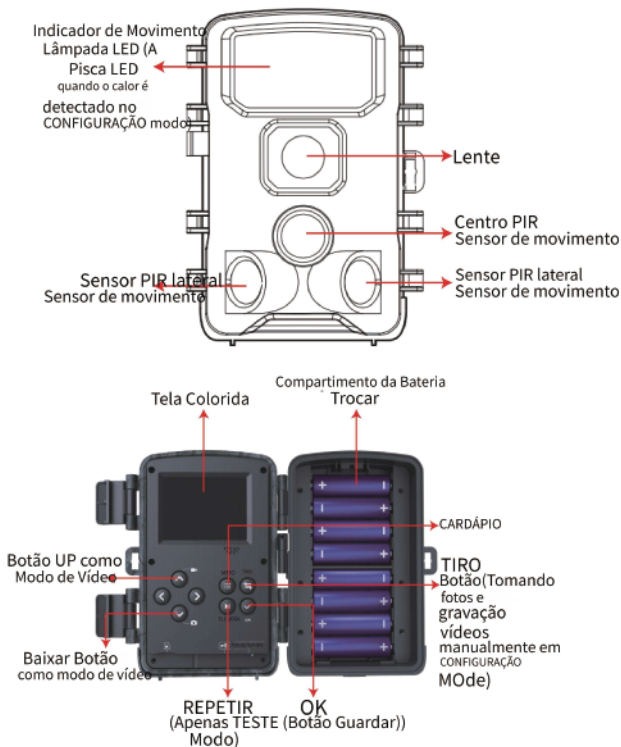

PT



2. Configurações do Sistema

2.1. Ligar/Desligar & Definições do Sistema

Após instalar as pilhas, mude o seletor para a posição "sETUP" para configurá-lo. No modo TEst, a luz infravermelha é desligada e você pode definir parâmetros, verificar a câmera, tirar e visualizar fotos e vídeos manualmente, etc. Nota: Por favor, substitua as pilhas no modo OFF.

2.1.1. Deslize o botão de "OFF" para o modo "sETUP" para ligar o dispositivo.

2.1.2. Pressione o botão UP/DOWN para alternar entre os modos de foto e vídeo.

2.1.3. Prima o botão MENU para abrir o menu de definições e prima o botão OK para guardar as definições.

2.1.4. Prima novamente o botão MENU para voltar ao nível anterior ou sair.

2.1.5. Deslize o botão para "OFF" para desligar a alimentação da câmara.

3. Descarregar e Instalar a APP

Método 1: Pesquise por "TrailCam Go" no Google Play em telefones Android ou na Apple Store em telefones iOS para baixar e instalar.

Método 2: Por favor, digitalize o código QR abaixo usando seu telefone Android ou IOS para baixar o aplicativo "TrailCam Go".



Χρηστής Εγχειρίδιο

1. Εισαγωγή Λειτουργιάς Κουμπιού

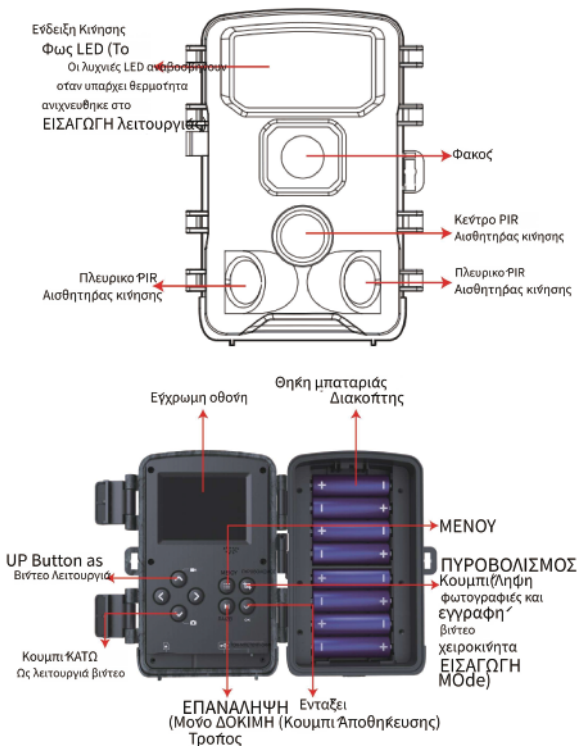

EL

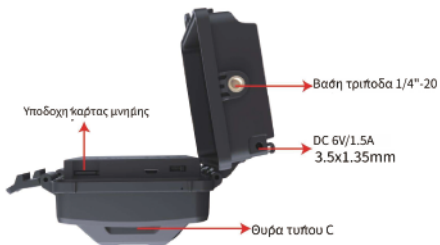

2. Ρυθμίσεις Συστήματος

2.1. Ενεργοποίηση/Απενεργοποίηση & Ρυθμίσεις Συστήματος

Μετά την τοποθέτηση των μπαταριών, μετακινήστε το ρυθμιστικό όχη βεσθ "sETUP" για να το ρυθμίσετε. Στη λειτουργία TEST, το υπερύθρο φως είναι απενεργοποιημένο και μπορείτε να ρυθμίσετε παραμέτρους, να ελεγχτε την κάμερα, να τραβήξετε και να προβάλτε φωτογραφίες και βίντεο χειροκίνητα κ.λπ. Σημείωση: Αντικαταστήστε τις μπαταρίες σε λειτουργία OFF.

2.1.1. Μετακινήστε το ρυθμιστικό από τη λειτουργία "OFF" στη λειτουργία "sETUP" για να ενεργοποιήσετε τη συσκευή.

2.1.2. Πατήστε το κουμπι ΠΛΑΝ/ΚΑΤΩ για εναλλαγή μεταξύ των λειτουργιών φωτογραφίας και βίντεο

2.1.3. Πατήστε το κουμπι ΜΕΝΟΥ για να εμφανιστεί το μενού ρυθμίσεων και πατήστε το κουμπι ΟΚ για να αποθηκεύσετε τις ρυθμίσεις.

2.1.4. Πατήστε ξανά το κουμπι ΜΕΝΟΥ για να επιστρέψετε στο προηγούμενο επίπεδο ή για να εξέλθετε

2.1.5. Μετακινήστε το ρυθμιστικό σε "OFF" για να απενεργοποιήσετε την τροφοδοσία της κάμερας.

3. Εφαρμογή Άληφ και Εγκατάσταση

Μεθοδος 1: Αναζητήστε το "TrailCam Go" στο Google Play σε τηλεφωνα Android ή στο Apple Store σε τηλεφωνα iOS για να το κατεβάσετε και να το εγκαταστήσετε.

Μεθοδος 2: Σάρωσε τον παρακάτω κωδικό QR χρησιμοποιώντας το τηλεφωνο ήου Android ή iOS για να κατεβάσετε την εφαρμογή "TrailCam Go".



钉装

封面:158g铜版纸过哑油

内页:70g书写纸

彩色印刷

100X140mm

此页不印刷